

1 106 031 RE / 09.2009

Håndbok for montering, drift og vedlikehold

Vippeport til garasjer

Anvisning för montering, drift och underhåll

Vipport för garage

Asennus-, käyttö- ja huolto-ohjeet

Autotallin kippiovi

Vejledning til montering, drift og service

Vippeport til garager

Návod na montáž, prevádzku a údržbu

Garážový výkyvná brána

Montaj, İşletim ve Bakım Kılavuzu

Yekpare garaj kapısı

Montavimo, eksploatavimo ir techninio aptarnavimo instrukcija

Plokštuminiai atverčiami garažo vartai

Paigaldus-, kasutus- ja hooldusjuhend

Garaaži käänduks

Montāžas, ekspluatācijas un apkopes instrukcija

Paceļamie-pagriežamie garāžas vārti

Uputa za montažu, pogon i održavanje

Krilno podizna vrata

NORSK / SVENSKA / SUOMI / DANSK / SLOVENSKY / TÜRKÇE / LIETUVIŲ KALBA /
EESTI / LATVIEŠU VALODA / HRVATSKI / SRPSKI / ΕΛΛΗΝΙΚΑ / ROMÂNĂ / БЪЛГАРСКИ

SVENSKA

Se till att denna bruksanvisning stannar hos portanvändaren!

Läs noga igenom denna bruksanvisning och följ alla anvisningar!

Den innehåller viktig information om säker montering och drift av garageporten samt om fackmässig skötsel och underhåll.

Förvara denna anvisning och garantihäftet med konformitetsförklaringen på ett säkert ställe.

Skriv in serienumret (se typskylten).

Serienr:

1 Säkerhetsanvisningar

Tillverkaren fransäger sig ansvar för skador som uppstår till följd av ej avsett bruk eller felaktig användning.

1.1 Sakkunniga

Montering, idrifttagning och underhåll ska utföras av en sakkunnig (kompetent person enligt EN 12635) enligt denna anvisning. Kraven i normerna EN 12604 och EN 12635 måste härvid följas.

1.2 Varningsanvisningar och symboler

Särskilda säkerhetsanvisningar ges vid viktiga ställen. De är markerade med följande symboler och signalord.

OBS!

Markerar en fara som kan leda till att **produkten skadas eller förstörs.**



Den allmänna varningssymbolen markerar en fara som kan leda till **skador eller dödsfall.**



VAR FÖRSIKTIG

Markerar en fara som kan leda till lindriga eller måttliga skador.



VARNING

Markerar en fara som kan leda till **svåra skador eller dödsfall.**



Viktig anvisning för att undvika materialskador



Tillåten anordning eller åtgärd



Otillåten anordning eller åtgärd



Se textdelen (t ex punkt 2.2.1)

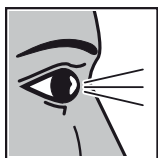

Kontroll



Långsam komponent

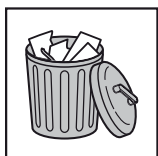

Avfallshanterar komponent/förpackning

1.3 Korrekt användning

- Garageporten är endast avsedd för privat bruk. Om man vill använda porten yrkesmässigt, ska man först kontrollera om gällande nationella och internationella föreskrifter tillåter sådan användning.
- Garageporten är avsedd för utomhusbruk. Den svänger utåt och öppnas uppåt.
- Portar utan nedre anslagsvinkel (Z) har vattentäthetsklass 0.
- Garageporten kan manövreras för hand eller förses med ett maskineri.

1.4 Allmänna säkerhetsanvisningar

- Se till att portens öppningsområde alltid är fritt. Kontrollera att det inte finns några personer eller föremål i portens rörelseområde när porten används. Håll särskild uppsikt över barn.
- Montera inte på några extra delar! Dragfjädrarna är anpassade till portbladets vikt. Extra delar kan överbelasta fjädrarna.
- Inga komponenter får ändras eller tas bort. Det kan sätta viktiga säkerhetsdelar ur funktion. Använd endast originaldelar som är anpassade till garageporten.
- Skydda porten mot aggressiva och frätande medel, såsom salpeterreaktioner i sten eller murbruk, syror, lut, vägsalt, aggressiva ytbehandlingsämnen eller tätningmaterial.
- Se till att vattenavrinningen och ventilationen (torkmöjligheten) är tillräcklig nedtill vid ramens sidodelar och den nedre anslagsvinkeln.
- Det kan vara farligt att använda porten under vindpåverkan.

2 Montering och idrifttagning

2.1 Säkerhetsföreskrifter

VARNING

Risk för personskador

Vid monteringen råder risk för personskador.
Följ anvisningarna nedan:



- ▶ Bär skyddsglasögon och skyddshandskar.



- ▶ Säkra porten så att den inte kan falla ner.
- ▶ Stötta löpskenan säkert.
- ▶ Säkra portbladet så att det inte kan falla.
- ▶ Montera alla medlevererade infästningar enligt monteringsanvisningen!

OBS!

Produktskada

Följ anvisningarna nedan:

- ▶ Använd pluggar, brickor och skruvar som är lämpliga för den aktuella väggen.
- ▶ Skydda portkarmen inklusive lagerbocken och portbladet från borrdamm under monteringen.
- ▶ Portar med träfyllning ska bara monteras i torra garage.

2.2 Montering

Garageporten kan antingen byggas in inifrån bakom öppningen eller i öppningen (se bild III).

Garageporten kan byggas in med eller utan nedre anslagsvinkel (Z) (se bild 7.3a/7.3b).

Samtliga mått på illustrationerna är angivna i mm.

Port för fyllning på plats

VAR FÖRSIKTIG

Transportsäkring/max fyllningsvikt

Följ dessa anvisningar för att undvika skador:

- ▶ Sätt i fyllningen först och ta därefter bort transportsäkringen, så att porten inte flyger upp.
- ▶ Observera den maximala fyllningsvikten på 7 kg/m² för portar med integrerad gångdörr, för att inte överbelasta fjädrarna.

Maximal tillåten fyllningsvikt vid fyllning på plats:

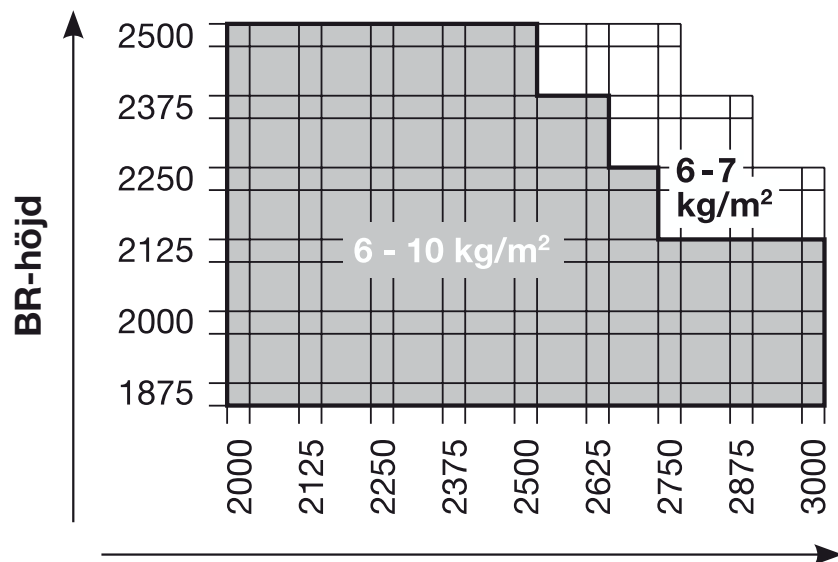

BR-bredd

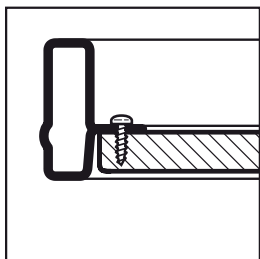

Fyllning i ramen

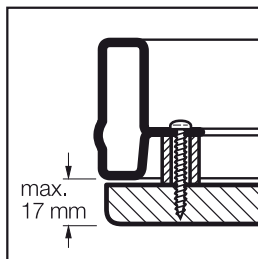

Helinklädnad

Fyllning på plats, se även *Tillägg till bruksanvisningen*.

2.2.1 Portar med mittprofil/vågrät profil

Avståndshylsan med fyrkantigt hål får endast användas för portar med mittprofil eller vågrät profil.

2.2.2 Montering av handtag

- Välj alltid stiftinställningen (a, b eller c) med största möjliga styrning för innerhandtaget.
- Korta av tappen på del ①, om måttet A är under 36 mm.

2.2.3 Takmontering

⚠ VAR FÖRSIKTIG

Utstickande förankring

Risk för skador vid montering i tak utan tillräckligt huvudutrymme.

- ▶ Korta av förankringen i höjd med löpskenans nederkant om så behövs.

2.2.4 Kontroll av portrörelse och portanslag

- ▶ Kontrollera portrörelsen och portanslaget.

För en felfri portrörelse måste diagonalmåtten a och b vara identiska och gummibuffertarna måste ha kontakt i änden på den bakre förbindningsvinkeln på båda sidor.

För en enkel och säker montering ska man utföra arbetsstegen enligt bild 1 till bild 9.3 noggrant!

2.3 Idrifttagning

2.3.1 Kontrollera dragfjäderspänningen (bild 8.3)

- ▶ Öppna porten till hälften.
Porten måste stanna i detta läge.

⚠ VARNING

Dragfjäderspänning

Eftersom portdragfjädrarna är kraftigt spända finns det risk för skador vid felaktig hantering.

- ▶ Dragfjäderspänningen ska endast ställas in av en sakkunnig och porten ska då vara öppen och säkrad, se bild 8.3 (1–4).
- ▶ Säkra fjäderhållarna med fjäderkontaktarna efter inställningen av dragfjäderspänningen.

Om porten sjunker kraftigt:

- ▶ Öka dragfjäderspänningen.

Om porten drar kraftigt uppåt:

- ▶ Minska dragfjäderspänningen.

Gör en provkörning och kontrollera porten enligt kapitel 4, *Kontroll och service*.

Om garageporten har monterats och kontrollerats på ett fackmässigt sätt är den säker och enkel att hantera.

3 Manövrering

3.1 Säkerhetsföreskrifter

⚠ VARNING

Portrörelse

Risk för skador inom portens rörelse- och öppningsområde.

- ▶ Kontrollera att det inte finns några personer eller föremål i portens rörelseområde när porten används. Håll särskild uppsikt över barn.
- ▶ Håll ett säkerhetsavstånd på 1350 mm framför porten.

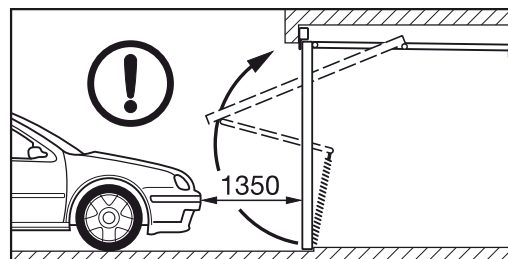

Öppna och stänga

Risk för skador om porten öppnas eller stängs på fel sätt.

Öppna för hand:

- ▶ Porten får endast öppnas med ytterhandtaget eller innerhandtaget, aldrig med hävarmen eller lin-klockan.

- ▶ Skjut alltid porten till ändläget och vänta tills den står still.

Stänga för hand:

- ▶ Använd endast ytterhandtaget, innerhandtaget eller lin-klockan för att stänga porten, aldrig hävarmen.
- ▶ Se till att spärren hakar i.

3.2 Öppna porten med handtaget

En port som stängts med handtaget är inte låst. Använd nyckeln eller låsstiftet för att låsa den.

Öppna utifrån:

- ▶ Vrid handtaget ett 1/4 varv åt höger.

Öppna inifrån:

- ▶ Vrid handtaget ett 1/4 varv åt vänster.

3.3 Låsa och låsa upp

Utifrån med nyckeln och inifrån med låsstiftet.

Låsa upp utifrån:

- ▶ Vrid nyckeln ett helt varv åt höger och dra ut den.

Låsa utifrån:

- ▶ Vrid nyckeln ett helt varv åt vänster och dra ut den.

Låsa upp utifrån – självlåsande:

1. Vrid nyckeln ett halvt varv åt höger och öppna porten lite.
2. Vrid tillbaka nyckeln till utgångsläget och dra ut den. När man sedan stänger porten låses den.

Låsa upp inifrån:

- ▶ Skjut låsstiftet åt vänster.

Med denna upplåsning kan man sedan öppna porten utan nyckel.

Låsa inifrån:

- ▶ Skjut låsstiftet åt höger.

ANMÄRKNING:

- Om porten har ett maskineri, följ användaranvisningarna från maskineriets tillverkare.
- Stålfalsportar med ventilationsöppningar har vågrät låsning med icke fjädrande stänger. Låsstiftet är täckt som inbrottsskydd.

4 Kontroll och service

4.1 Säkerhetsföreskrifter

- ▶ Kontroll och underhåll av porten ska utföras enligt denna anvisning av en sakkunnig minst en gång per år.

⚠ VARNING

Portrörelse

Risk för skador inom portens rörelse- och öppningsområde.

- ▶ Kontrollera att det inte finns några personer eller föremål i portens rörelseområde när porten används. Håll särskild uppsikt över barn.
- ▶ Funktionskomponenter, särskilt säkerhetskomponenter, får bara bytas ut av en sakkunnig.

4.2 Kontrollera portens skick

- ▶ Kontrollera visuellt portens allmänna skick samt alla komponenter och skyddsanordningar beträffande fullständighet, skick och verkan.
- ▶ Kontrollera att alla fästpunkter sitter fast. Dra åt skruvarna vid behov.
- ▶ Smörj in alla vridpunkter med vanlig kryptolja/smörjolja. Använd aldrig fett (se bild 8.1).

4.3 Kontrollera dragfjäderspänningen

Se kapitel 2, *Montering och idrifttagning*.

4.4 Byta portdragfjädrar

- ▶ Portdragfjädrarna ska bytas ut av en sakkunnig efter ca 25 000 portmanövreringar.

Detta måste göras vid cirka:

| Portmanövreringar per dag | Tidsintervall | |
|---------------------------|---------------|----------|
| upp till 5 | var | 15:e år |
| 6 – 10 | var | 8:e år |
| 11 – 20 | var | 4:e år |
| 21 – 40 | vertannat | 2:e år |
| över 40 | | varje år |

⚠ VAR FÖRSIKTIG

Uttänjd portdragfjäder

Risk för personskador pga att portdragfjädern har tånjts ut – lindningsavståndet är ojämnt.

- ▶ Låt en fackman byta ut portdragfjädern omgående.

4.5 Kontrollera löprullar och löpskenor

- ▶ Rengör löpskenorna. Fetta inte in dem!
- ▶ Kontrollera om löprullarna är slitna. Vid kraftigt slitage eller skada ska rullarna bytas ut av en sakkunnig.

4.6 Kontrollera lås och spärr

OBS!

Underhållsmedel

Olämpliga underhållsmedel kan orsaka skador.

- ▶ Använd endast speciella underhållsmedel för proficylindrar från fackhandeln. Använd aldrig olja eller grafit.

- ▶ Smörj låsets vridregel med vanlig krypolja/smörjolja. Använd aldrig fett.

- ▶ Kontrollera spärren enligt bild 1.2 och ställ in den vid behov.

▶ **Tälla in hävarmslager (bild 9.1)**

Hävarmslagret är redan inställt för normala villkor.

Vid ojämnheter på byggnadskroppen:

- ▶ Lossa muttrarna, skjut hävarmslagret i pilens riktning och dra åt muttrarna igen.

4.7 Tillbehör

- Använd endast originaldelar som är anpassade till garageporten för att säkerställa en hög kvalitet, säkerhet och pålitlighet samt en lång livslängd.
- Använd ett maskineri som är godkänt för porten enligt EN 13241-1. Följ de separata anvisningarna för montering och manövrering från maskineriets tillverkare. Båda vridreglarna ska sättas ur drift.
- Om man vill behålla vridreglarnas funktion även när ett maskineri används, ska man montera låssatsen för vipportar.
- Använd karmfotens vinkel  art.nr 1 562 012, om porten ska byggas in utan nedre anslagsvinkel (se bild 7.3b).

5 Ytskydd

5.1 Port med stålfyllning

Portbladet är tillverkat av galvaniserat material och är polyestergrundat. Repor eller småskador utgör ingen orsak för reklamation. För ett varaktigt ytskydd rekommenderar vi att man ger porten en slutstrykning inom tre månader efter leveransen. Följ då dessa arbetsmoment:

1. Slipa portytan lätt med fint slippapper (kornstorlek minst 180).
2. Rengör portytan med vatten och torka av den.
3. Bestryk portytan med lösningsmedelhaltig 2K-epoxid-häftgrund och vanlig syntetisk lackfärg för utomhusbruk. Anpassa de båda strykningarna till varandra. Följ lacktillverkarens arbetsanvisningar. Gör ytterligare en slutstrykning om detta behövs på grund av väderförhållandena på platsen.

5.2 Port med träfyllning

Profilträet är grundbehandlat med neutral färg från fabriken och är därmed varaktigt impregnerat mot blåmögel och skadedjur.

Vi rekommenderar att man gör en mellan- och slutstrykning av alla sidor före eller genast efter monteringen. Använd då en vanlig träskyddslasyr med pigment eller ett lämpligt täcklack.

ANMÄRKNING:

- Bestryk profilträet endast i torrt tillstånd, vid max 20 % fukt i träet.
- Undvik mörk lasyr eller färg.
- Gör ytterligare en slutstrykning om detta behövs på grund av väderförhållandena på platsen.

6 Rengöring och skötsel

6.1 Portytor av stål

- ▶ Rengör portytorna med rent vatten och en mjuk svamp eller med vanlig lackrengöring.

6.2 Akrylrutor

OBS!

Rengöringsmedel

Olämpliga rengöringsmedel kan orsaka spänningssprickor och skada rutorna.

- ▶ Använd inga skurande rengöringsmedel, vassa verktyg eller alkoholbaserade glasrengöringsmedel.
- ▶ Rengör akrylrutorna med rent vatten och en mjuk trasa eller svamp.
- ▶ Vid kraftig nedsmutsning kan man använda ett mildt rengöringsmedel för plast (akryl). Följ anvisningarna från tillverkaren.

6.3 Typskylt

- ▶ Rengör typskylten.
- Den ska alltid vara tydligt läsbar.

7 Hjälp vid funktionsstörningar

Om porten går trögt eller uppvisar andra störningar:

- ▶ Kontrollera alla funktionskomponenter. Följ anvisningarna för detta i kapitlet 4, *Kontroll och service*.
- ▶ Kontakta en sakkunnig vid eventuella oklarheter.

8 Demontering

Porten ska demonteras och avfallshanteras av en sakkunnig enligt föreskrift.

Överlåtelse och mångfaldigande av detta dokument, utnyttjande och överföring av dess innehåll är ej tillåtet utan vårt tillstånd. Överträdelse leder till skadestånd. Med förbehåll för ändringar vad gäller patent, användning eller mönster. Med förbehåll för ändringar.

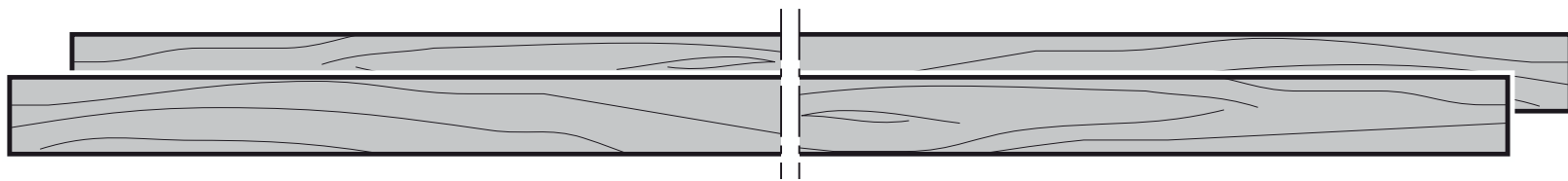
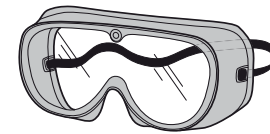
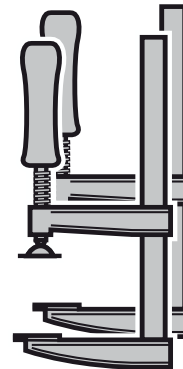
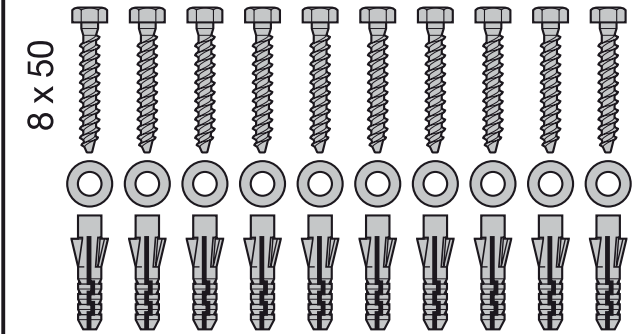
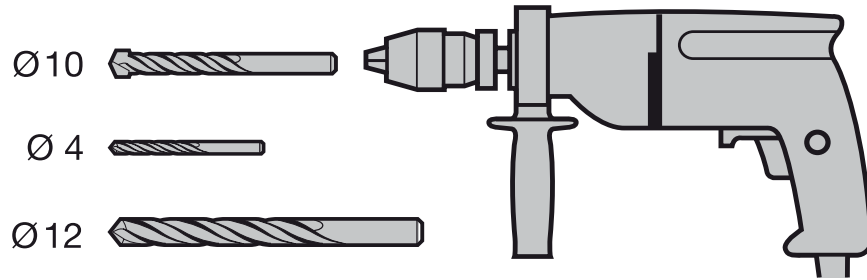

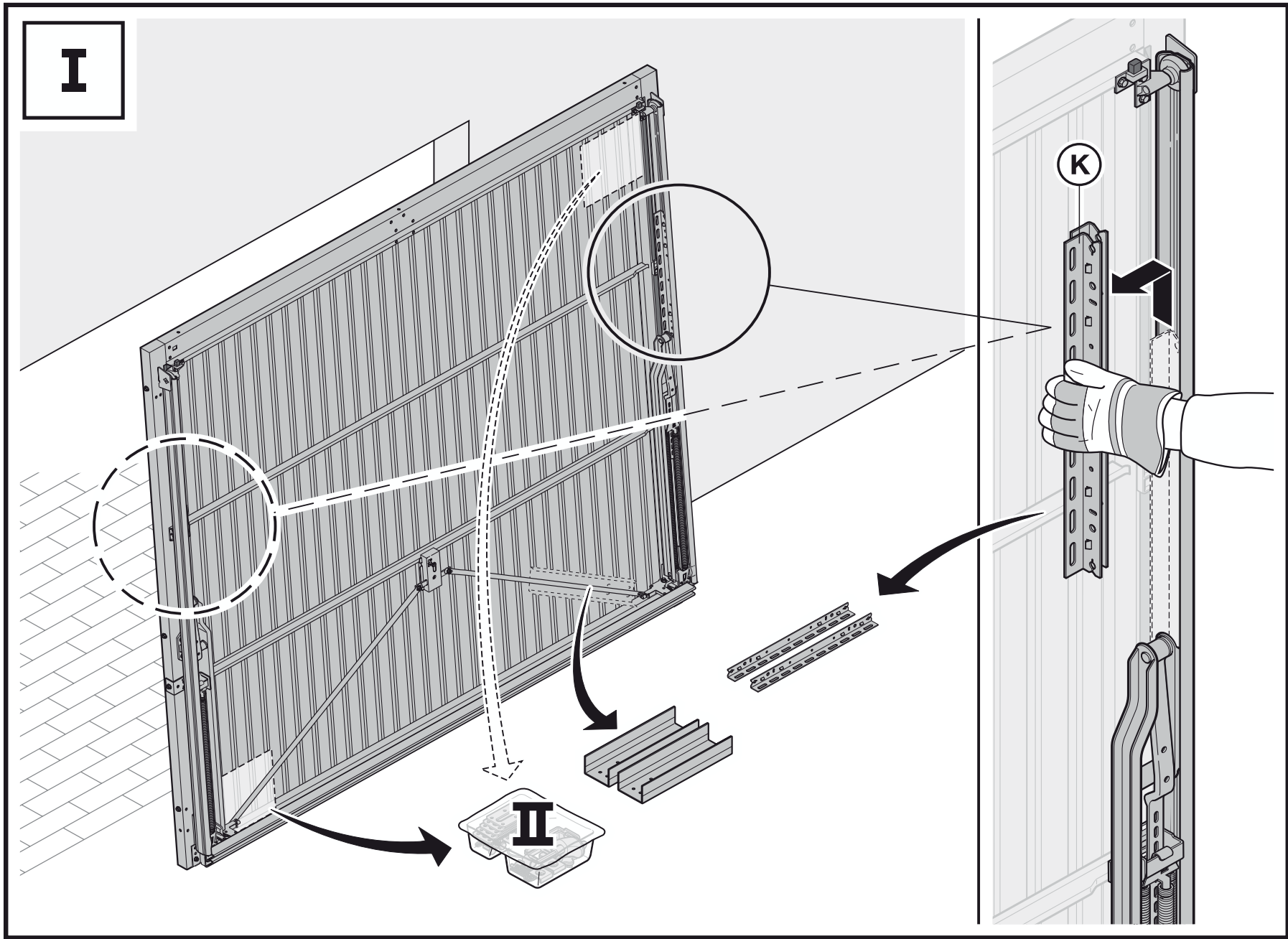

II

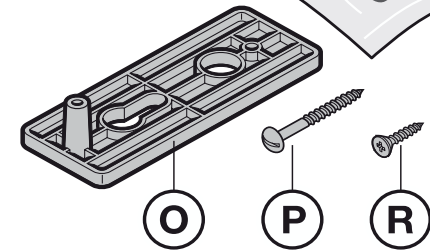
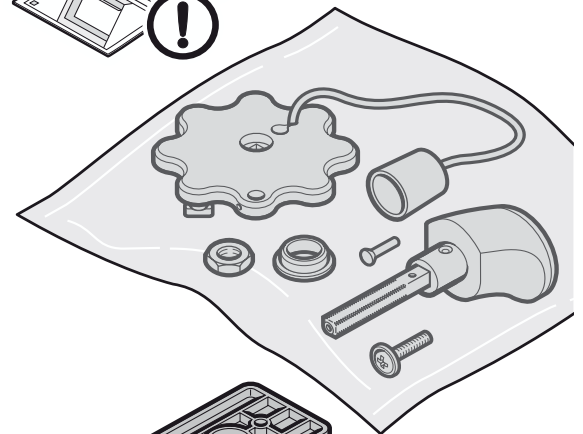
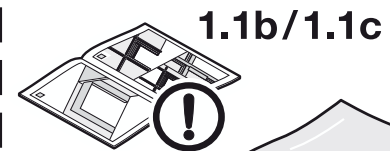
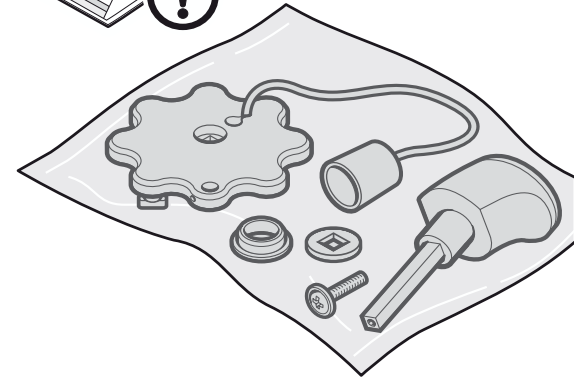
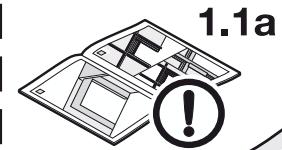
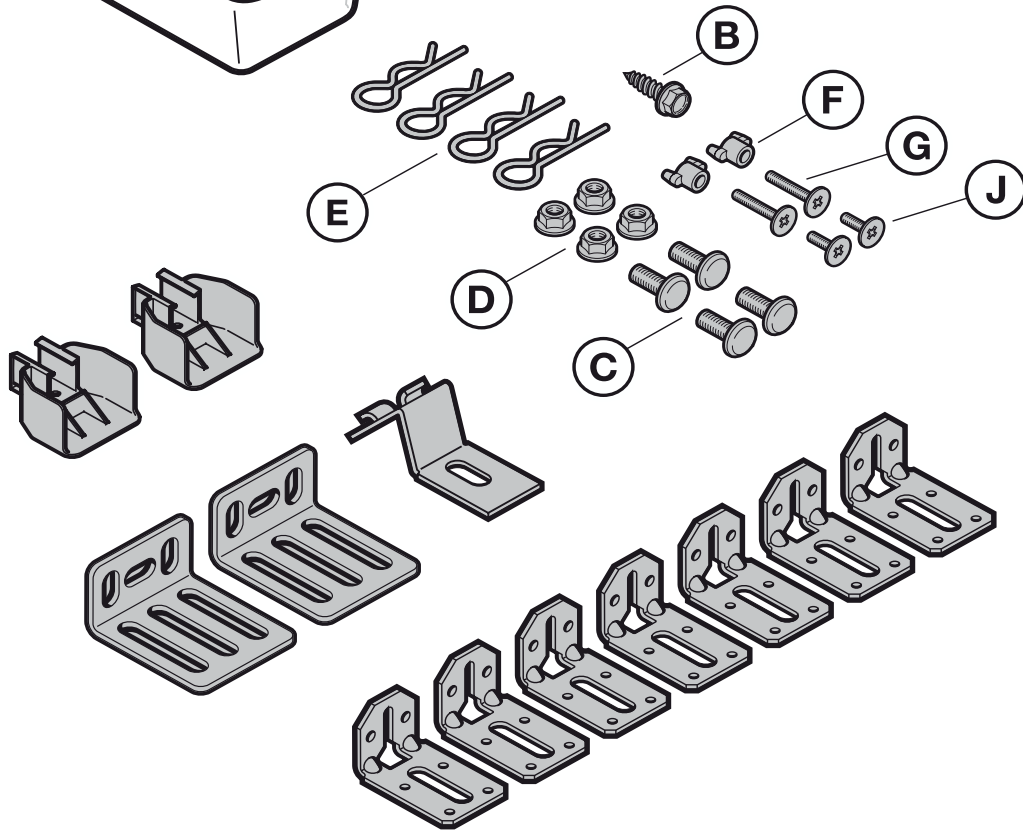
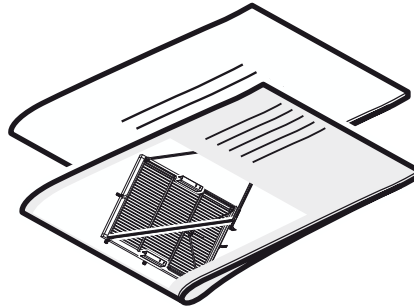
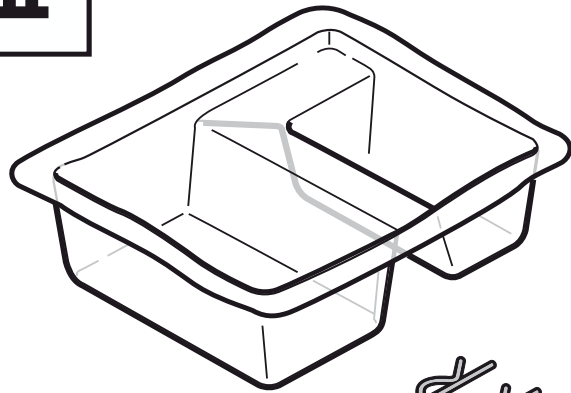

III

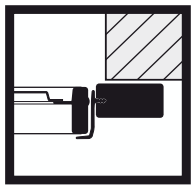

- 1
- 2
- 4.1
- 5
- 6
- 7
- 8
- 9

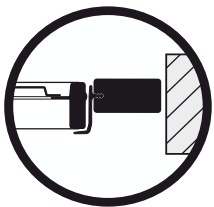

- 1
- 3
- 4
- 5
- 6
- 7.3
- 8
- 9

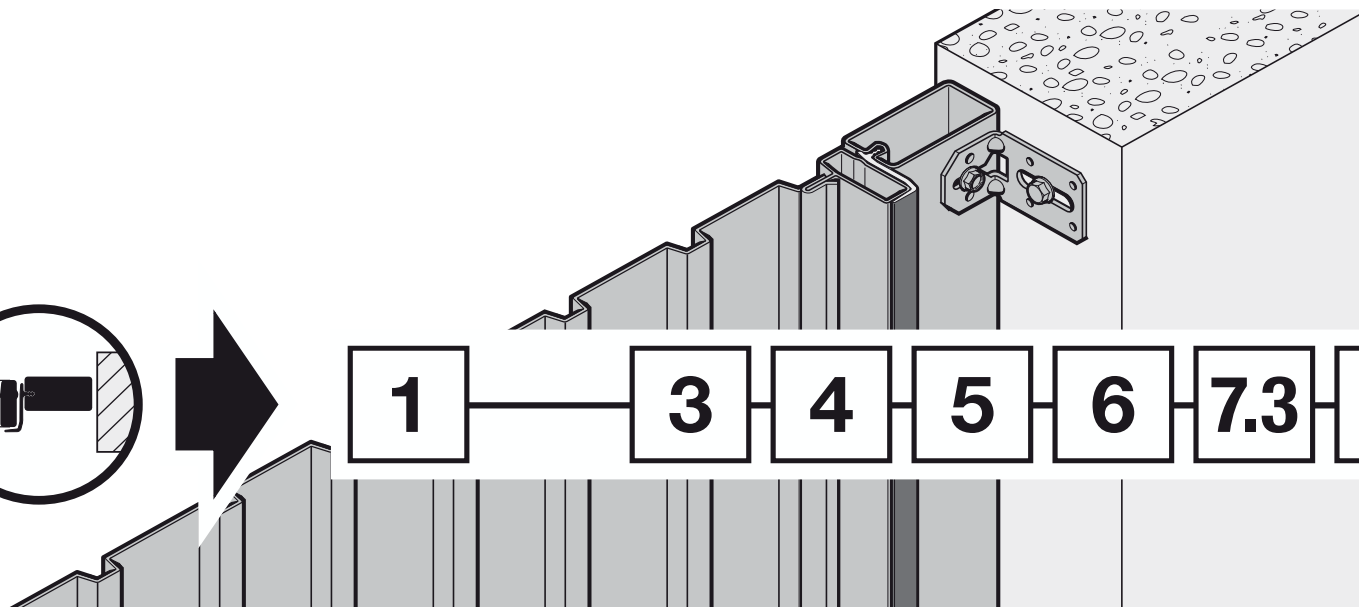

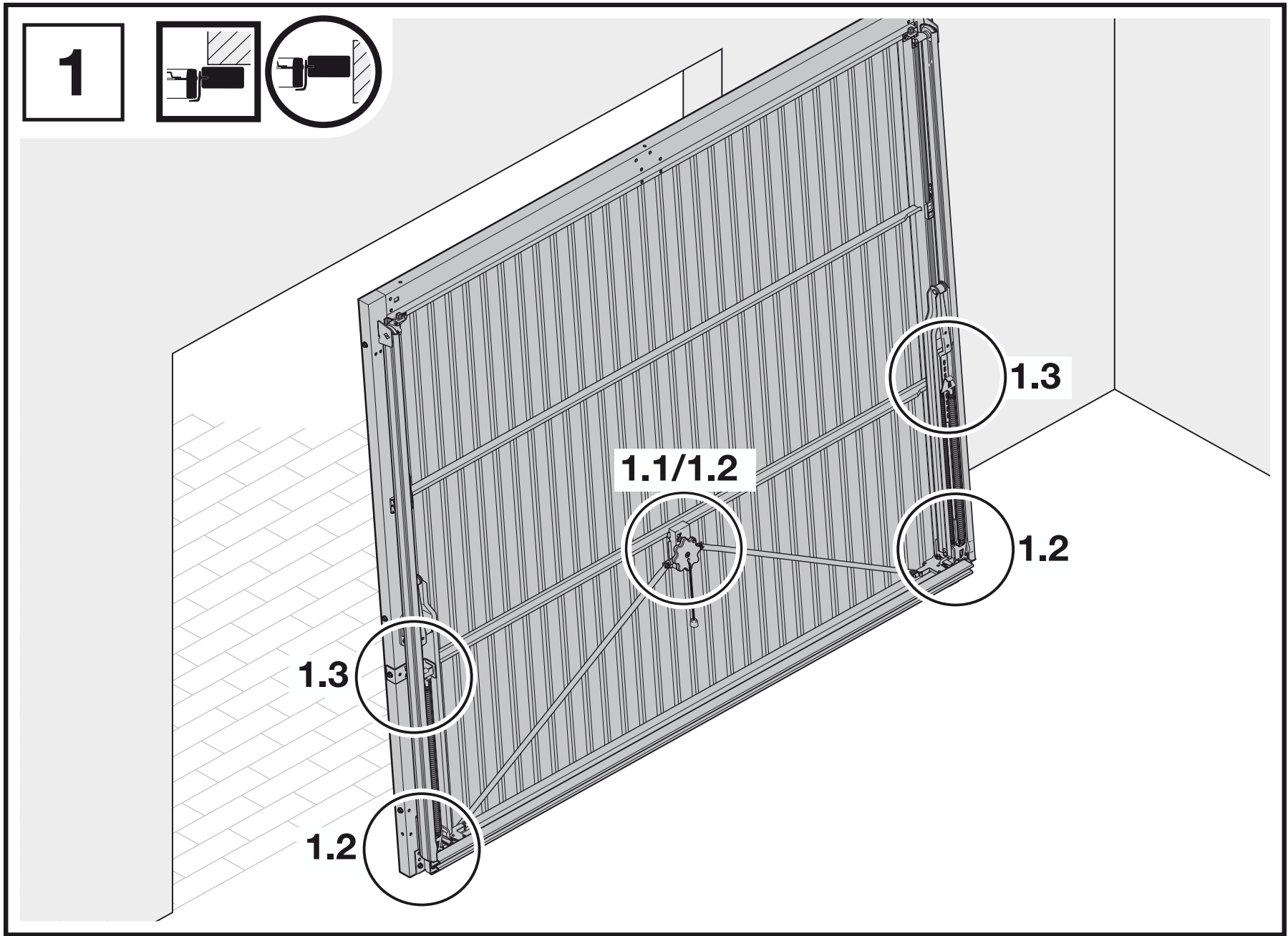

1.1a

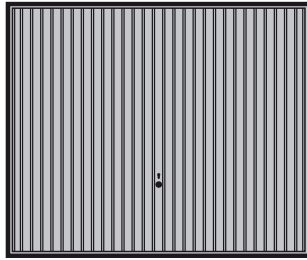
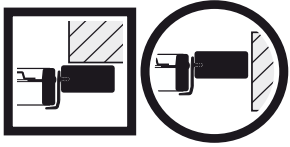

2.2.1

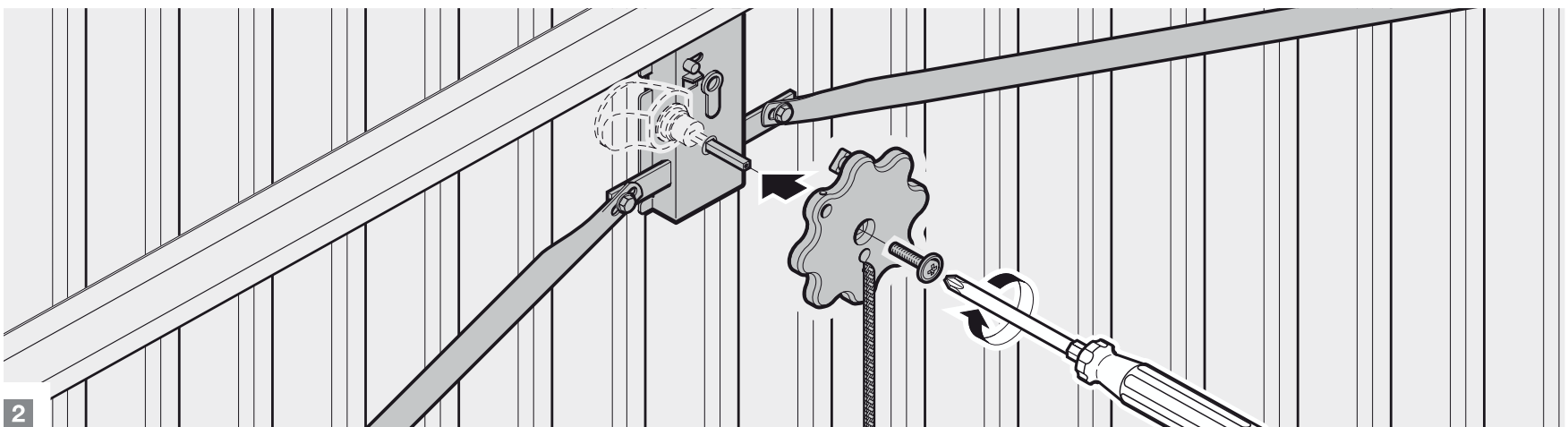
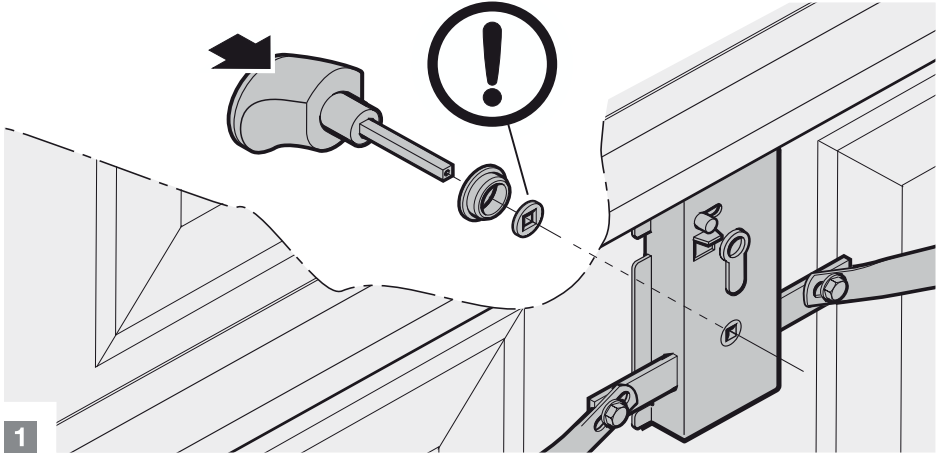
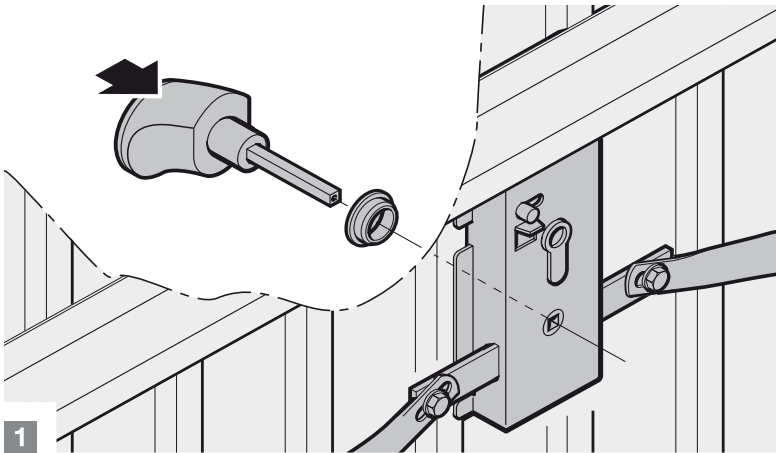
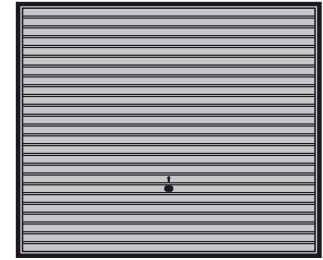
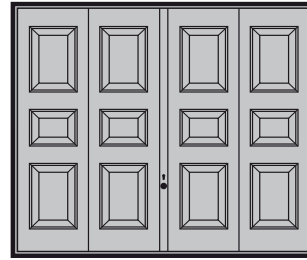

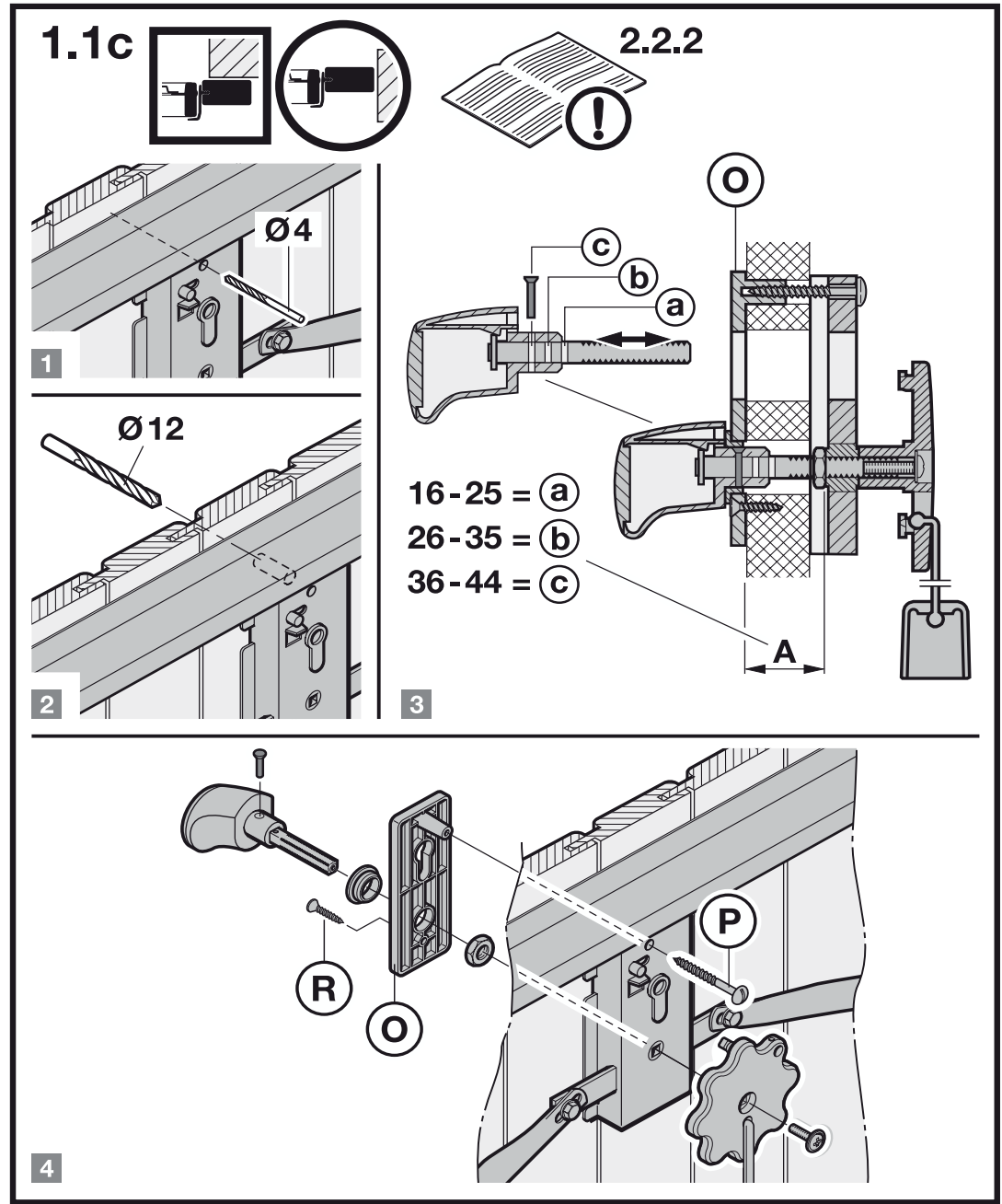
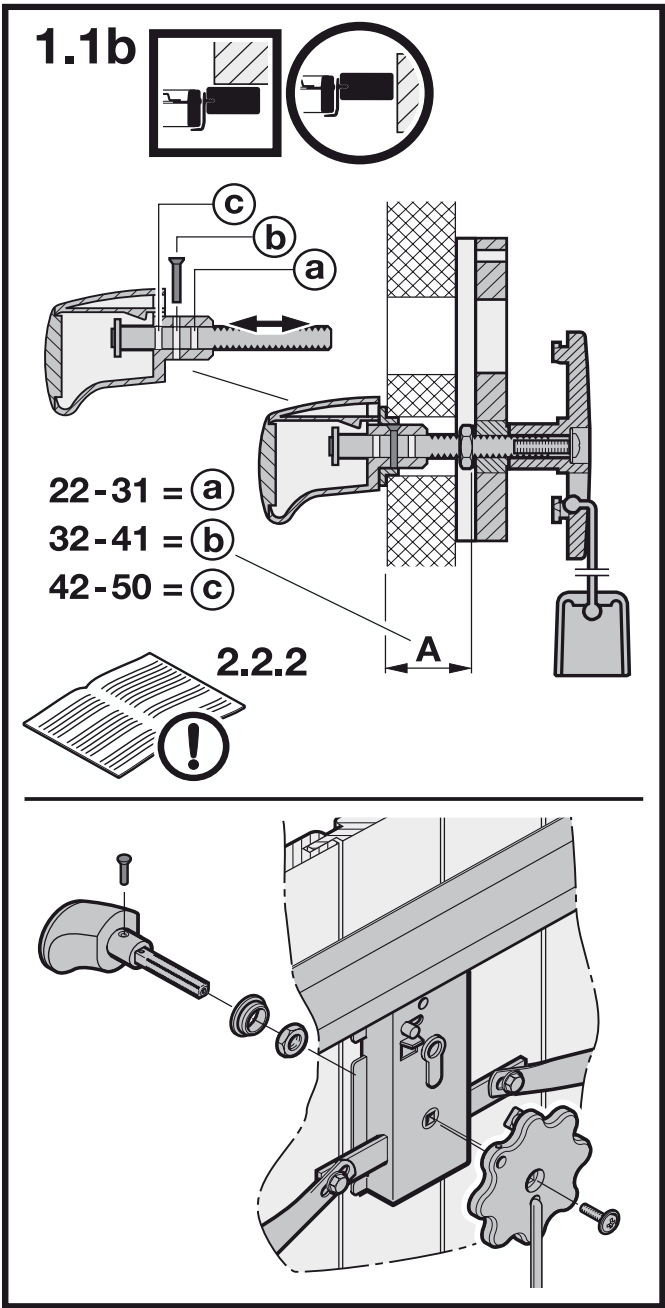

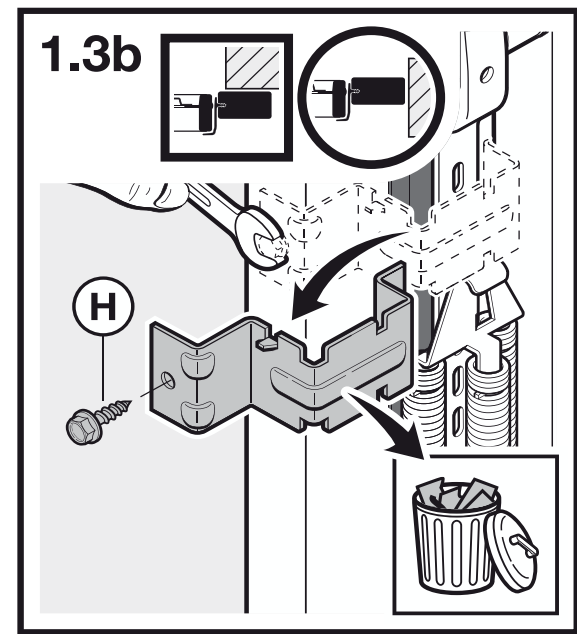
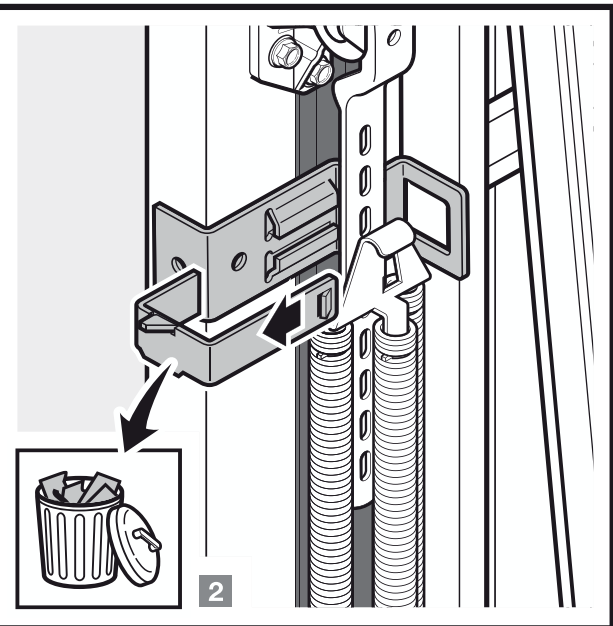
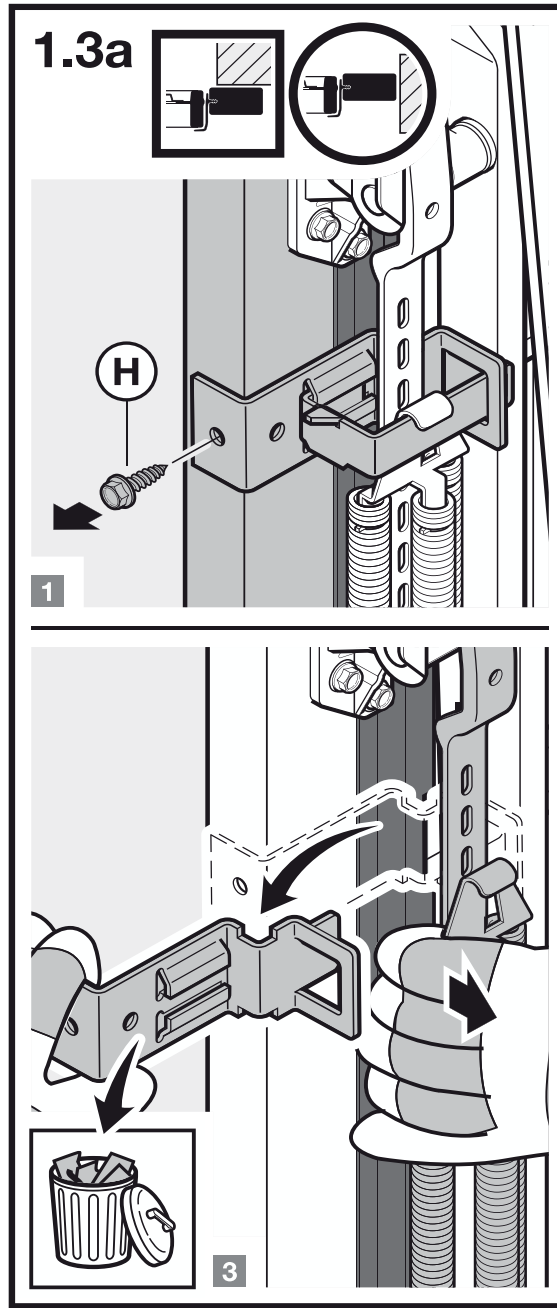
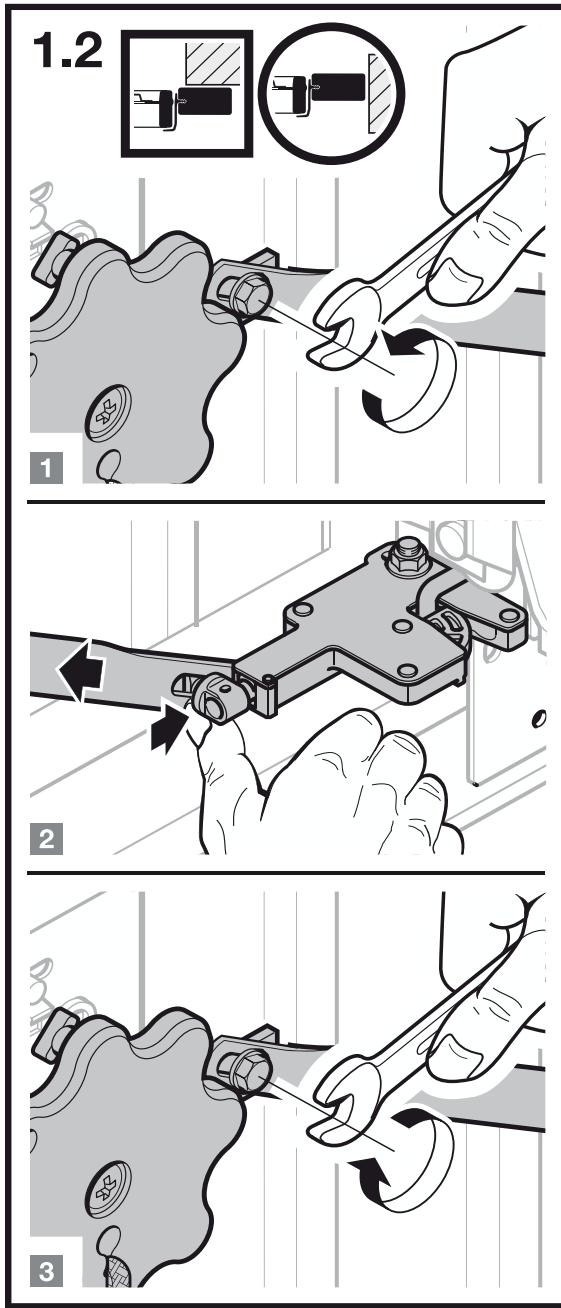

2

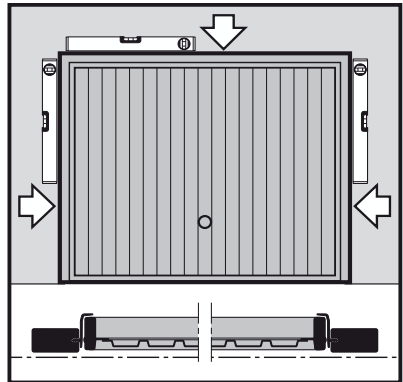
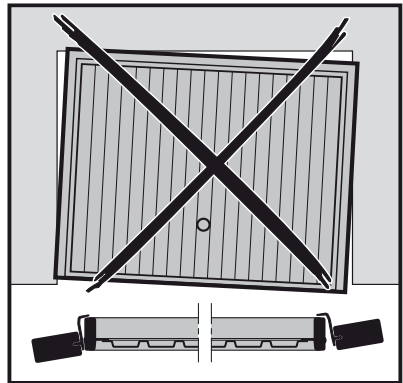
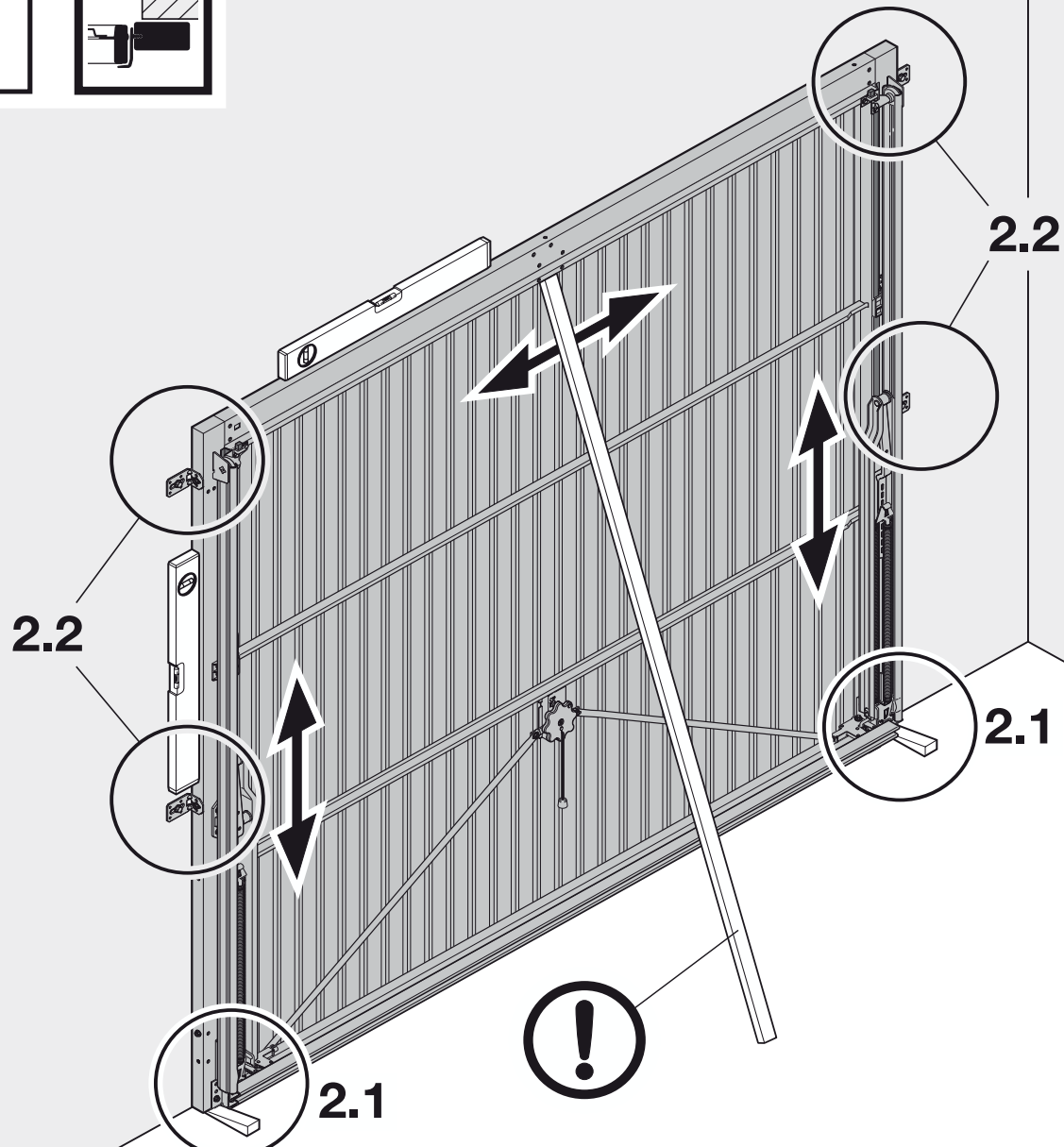
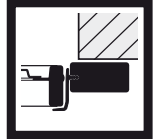

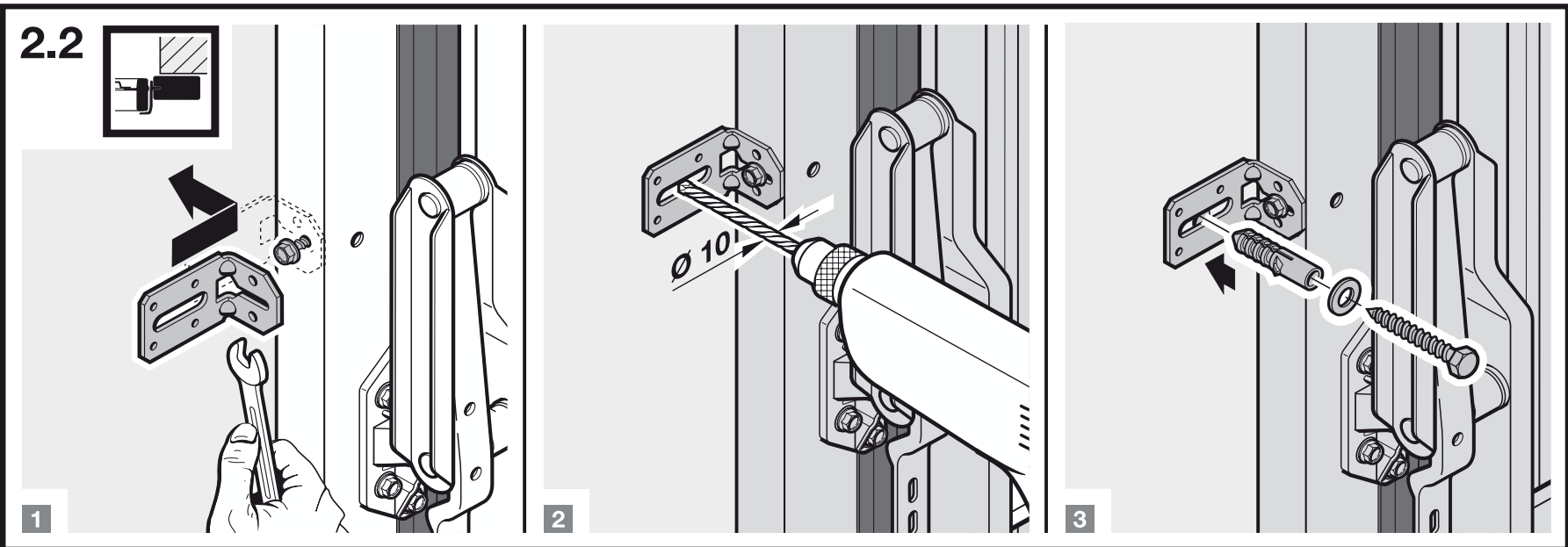
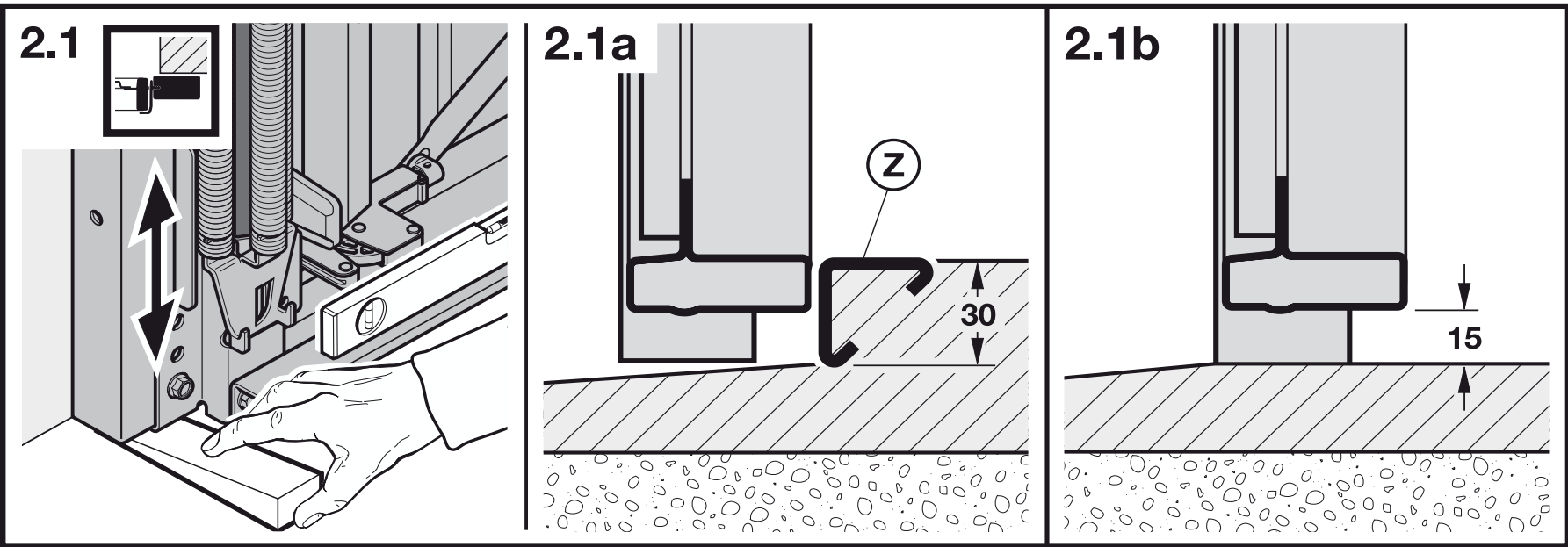

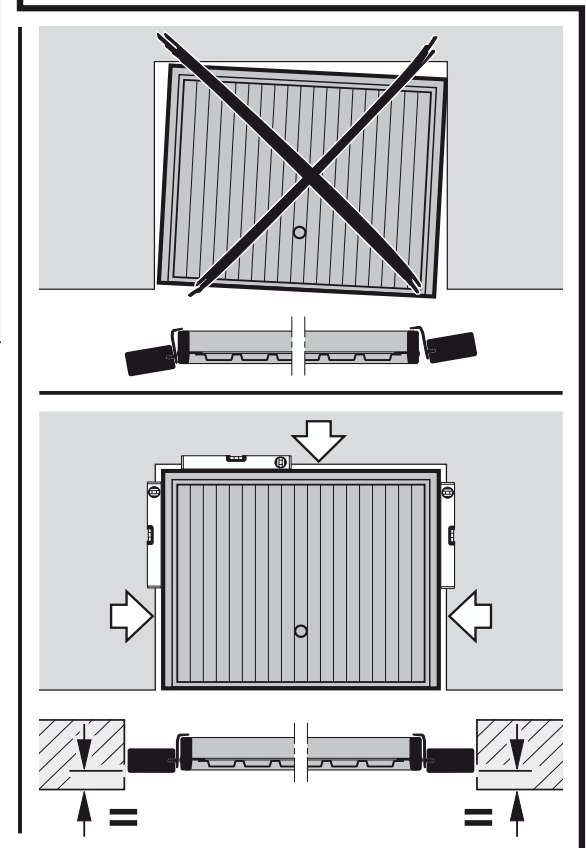
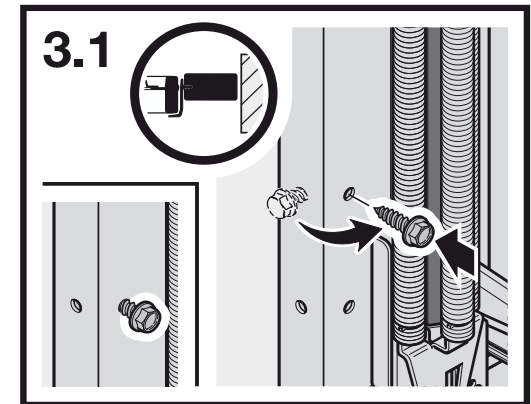
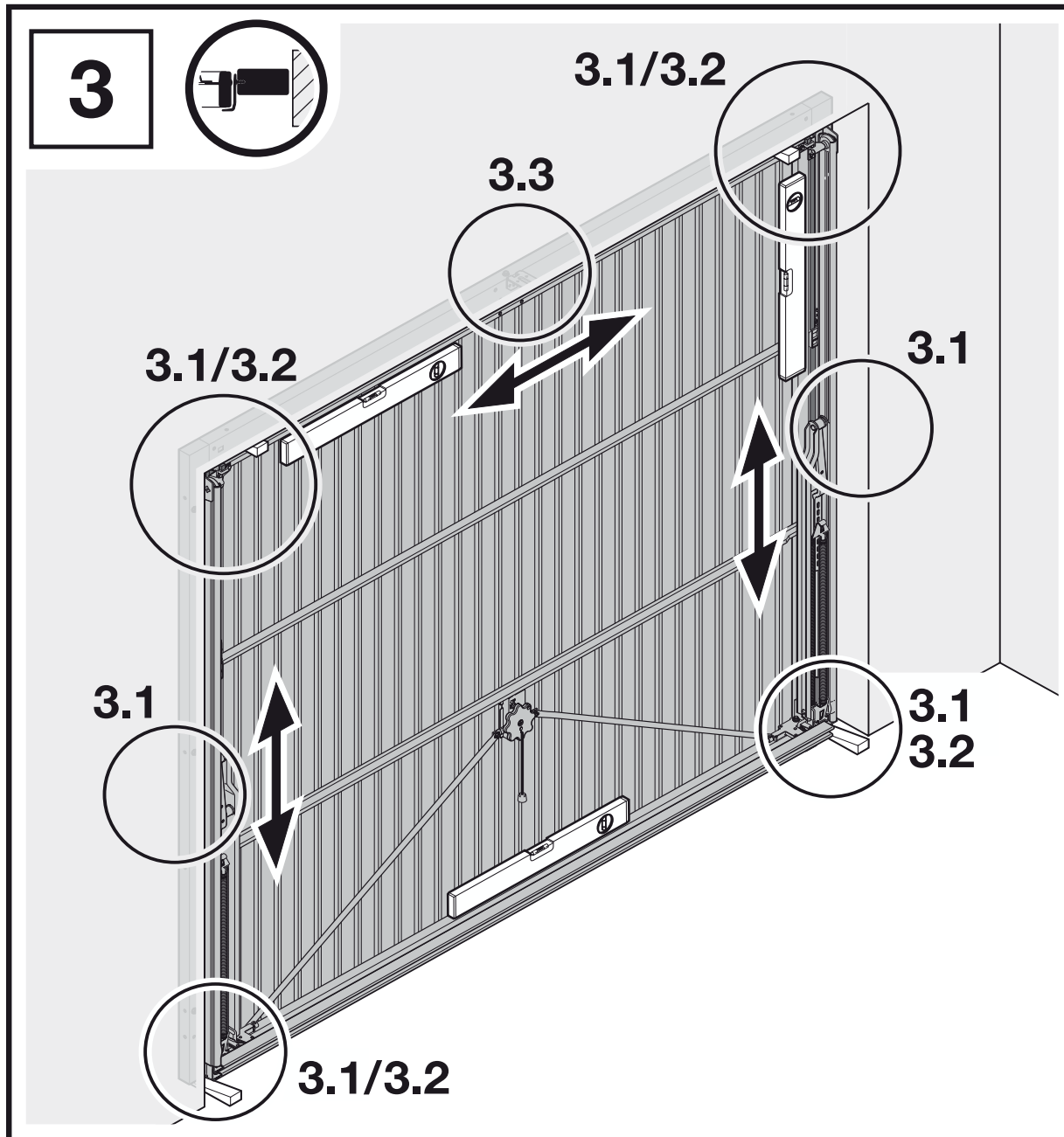

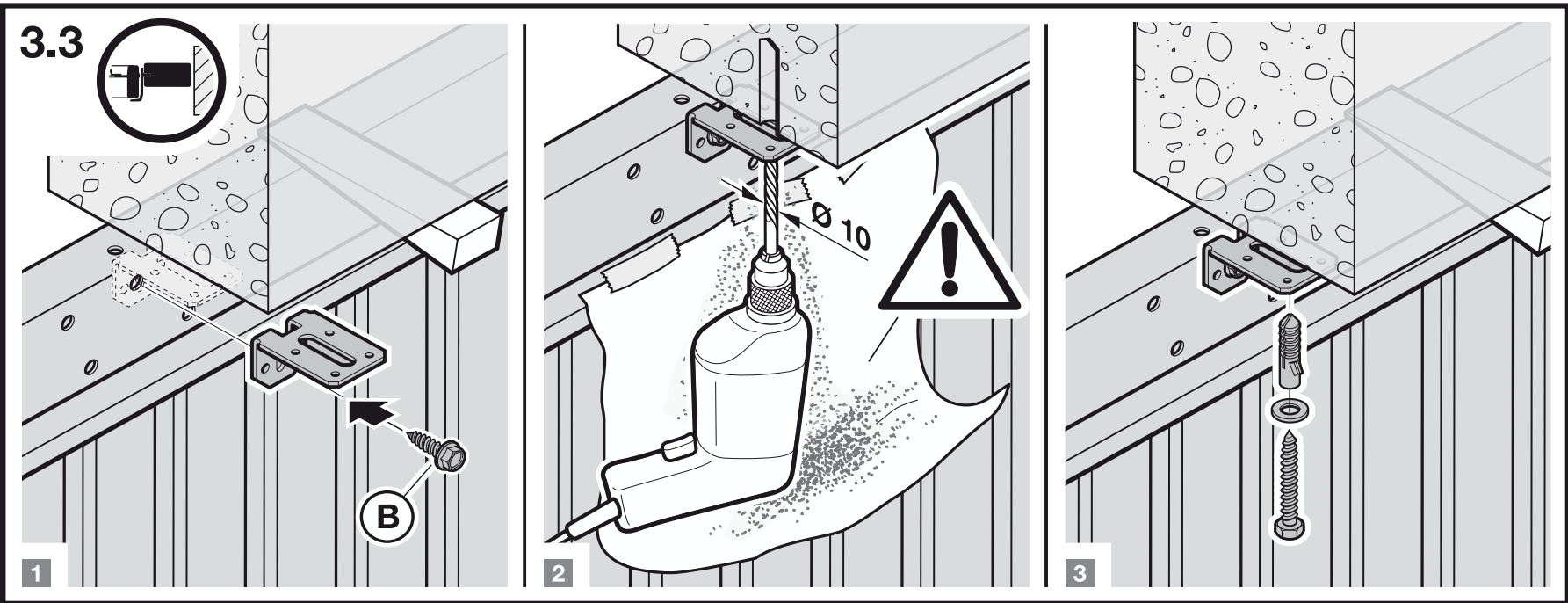
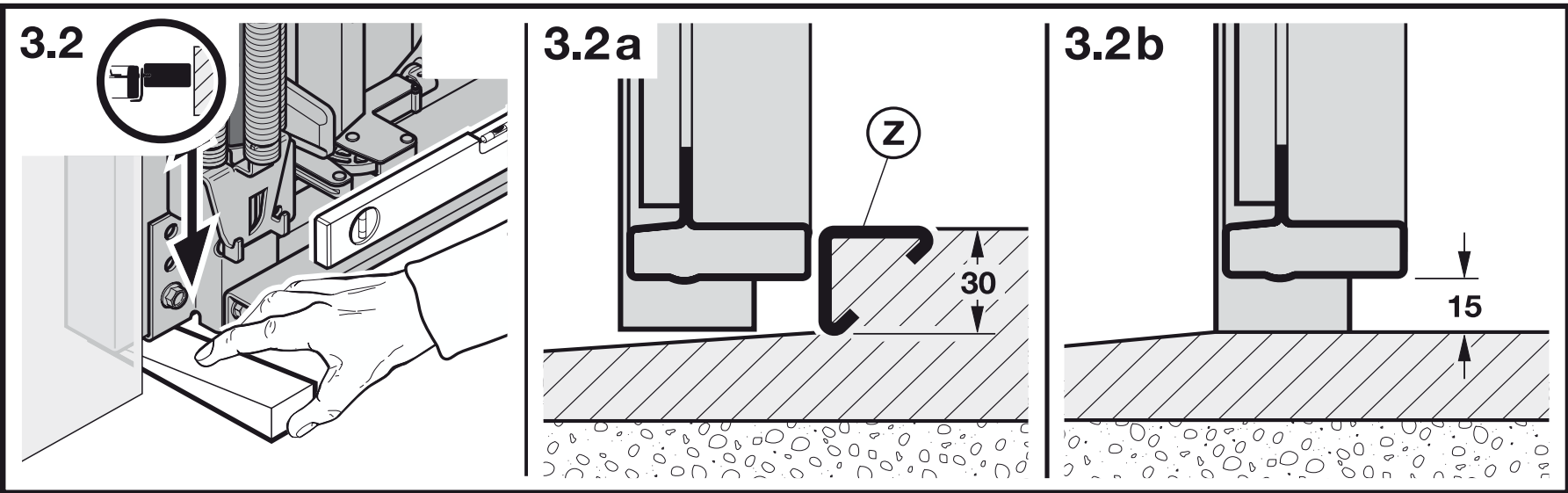

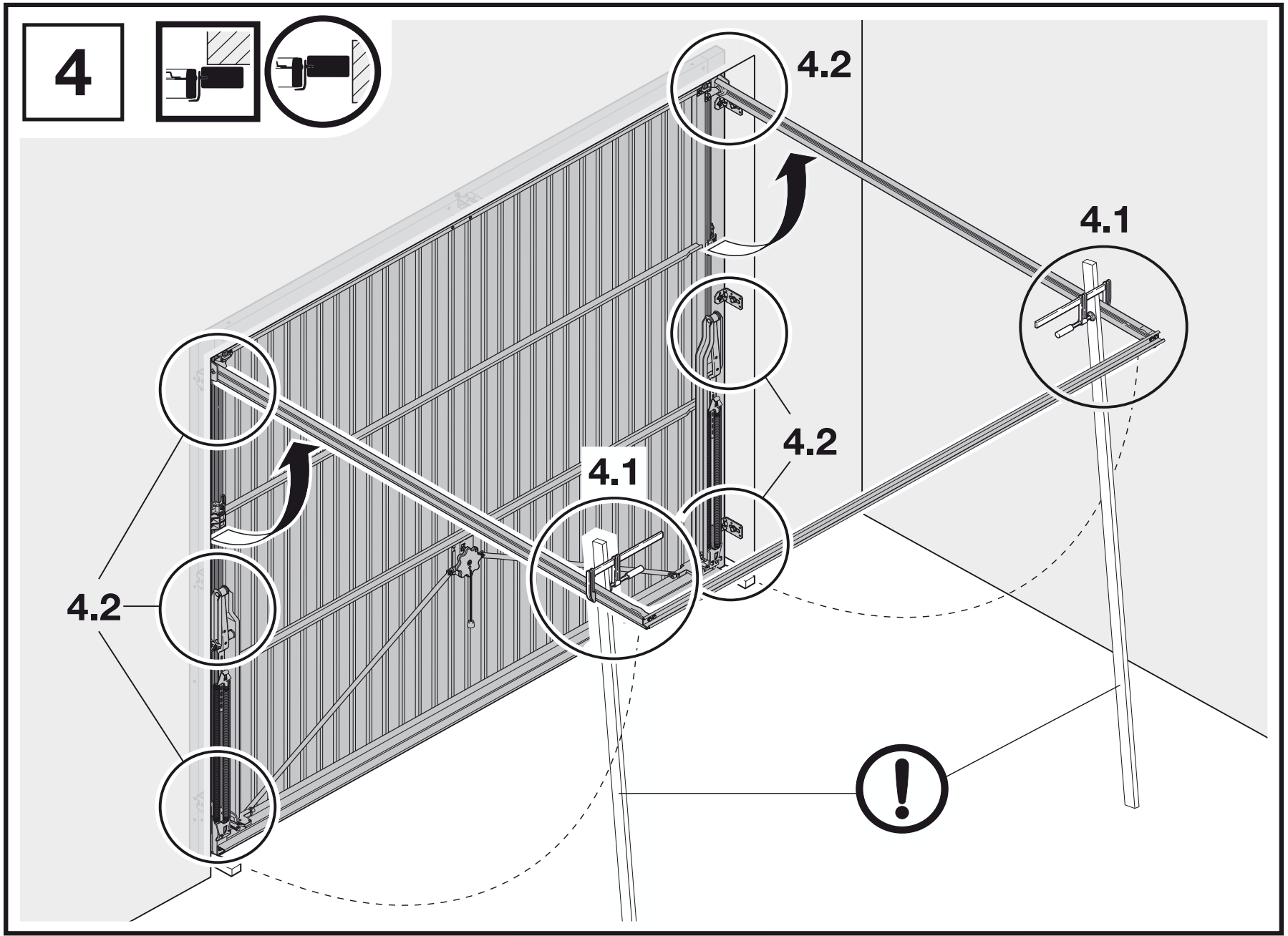

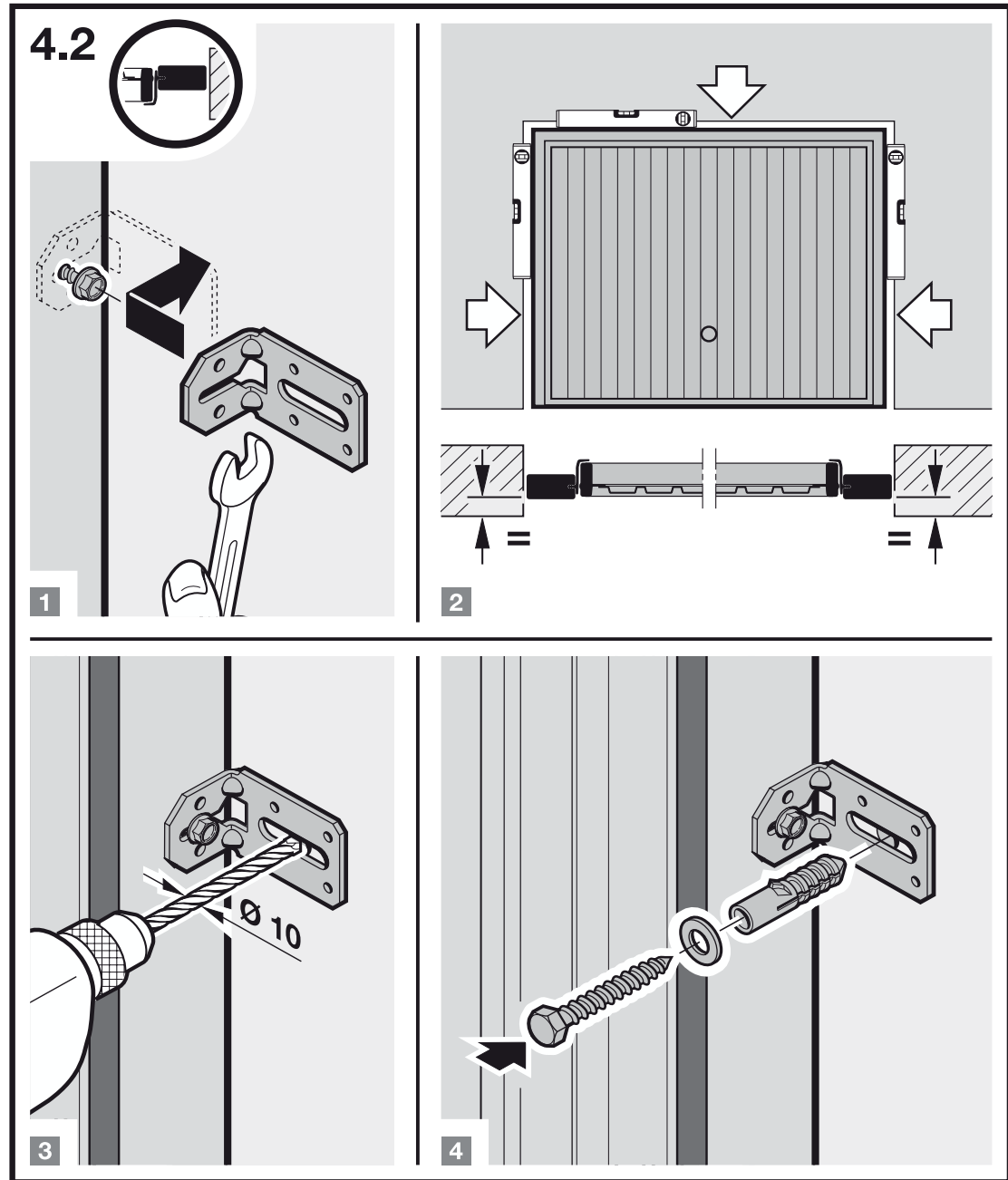
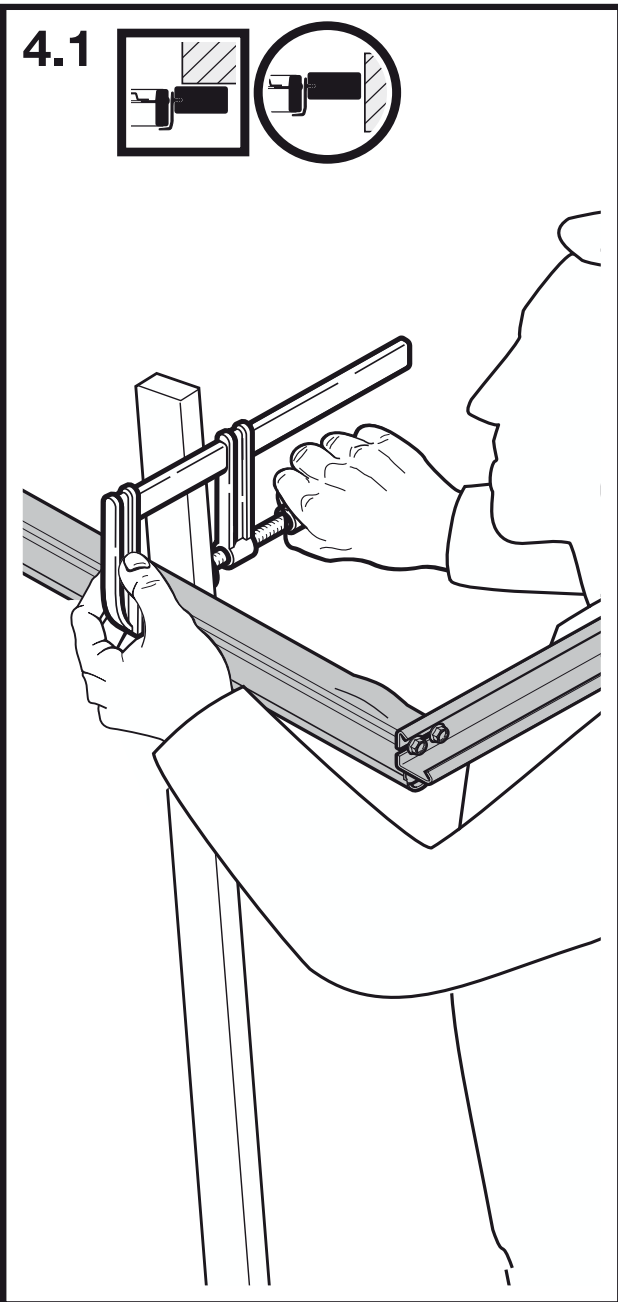

5

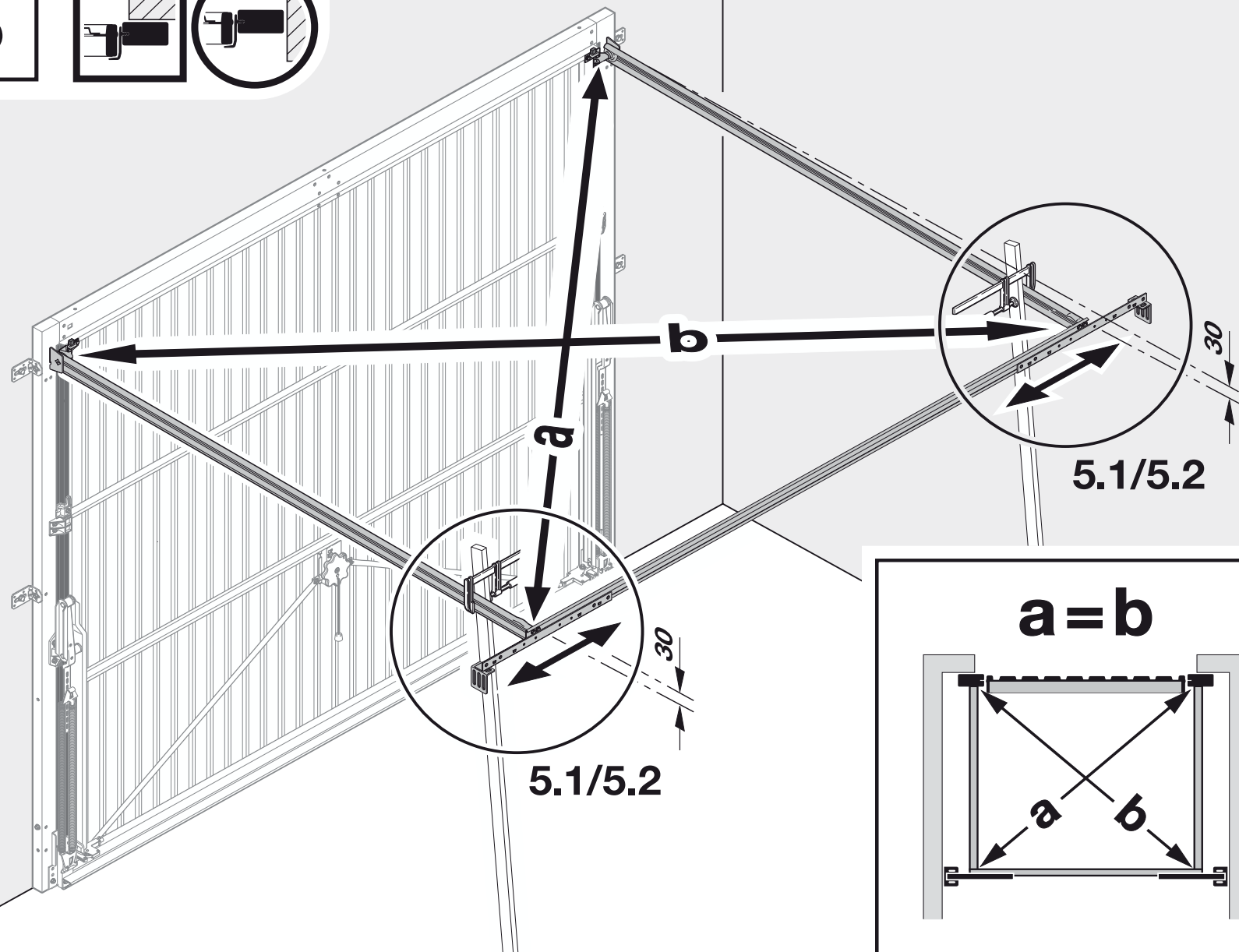
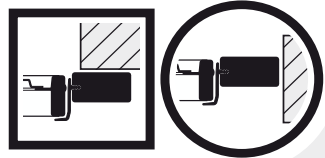

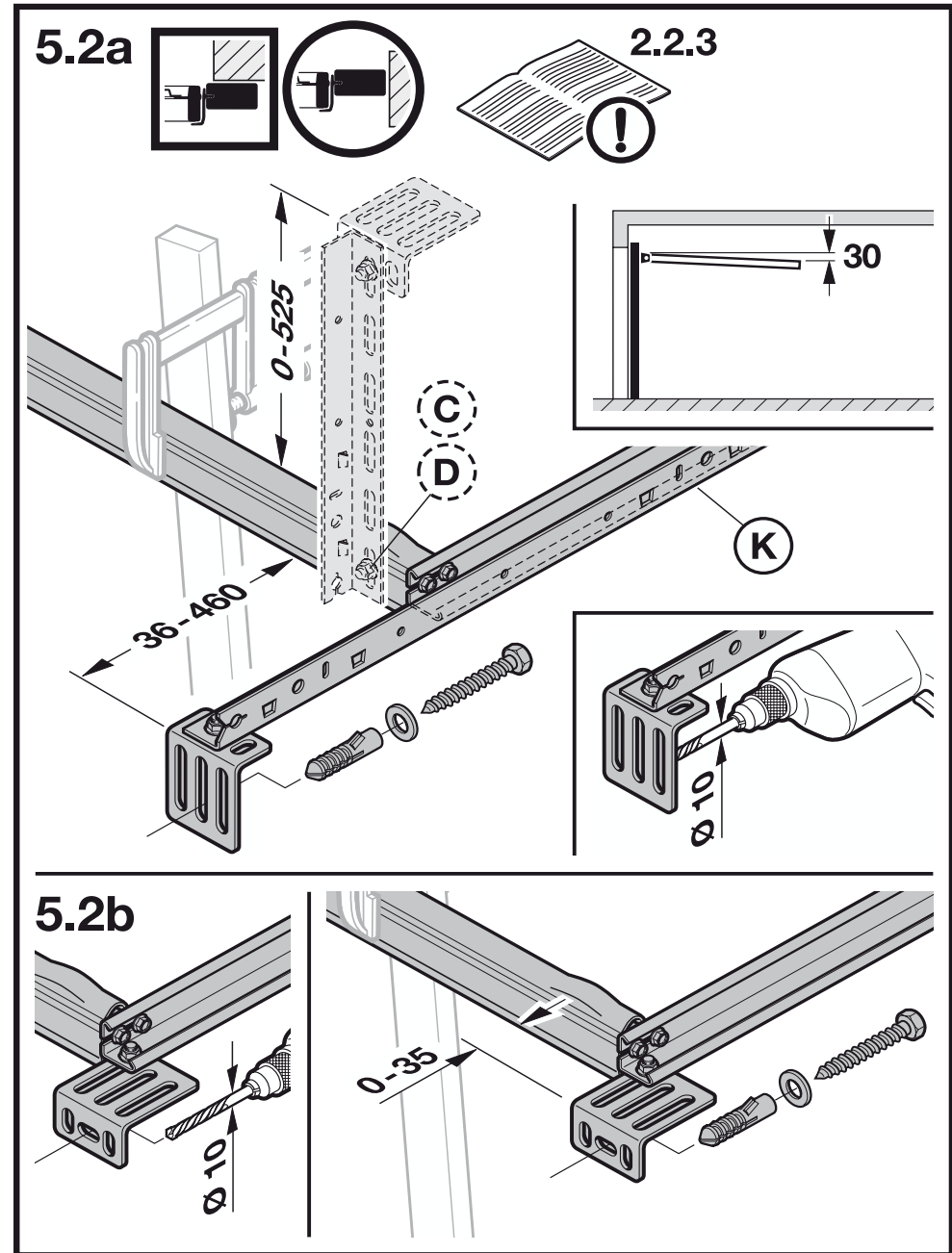
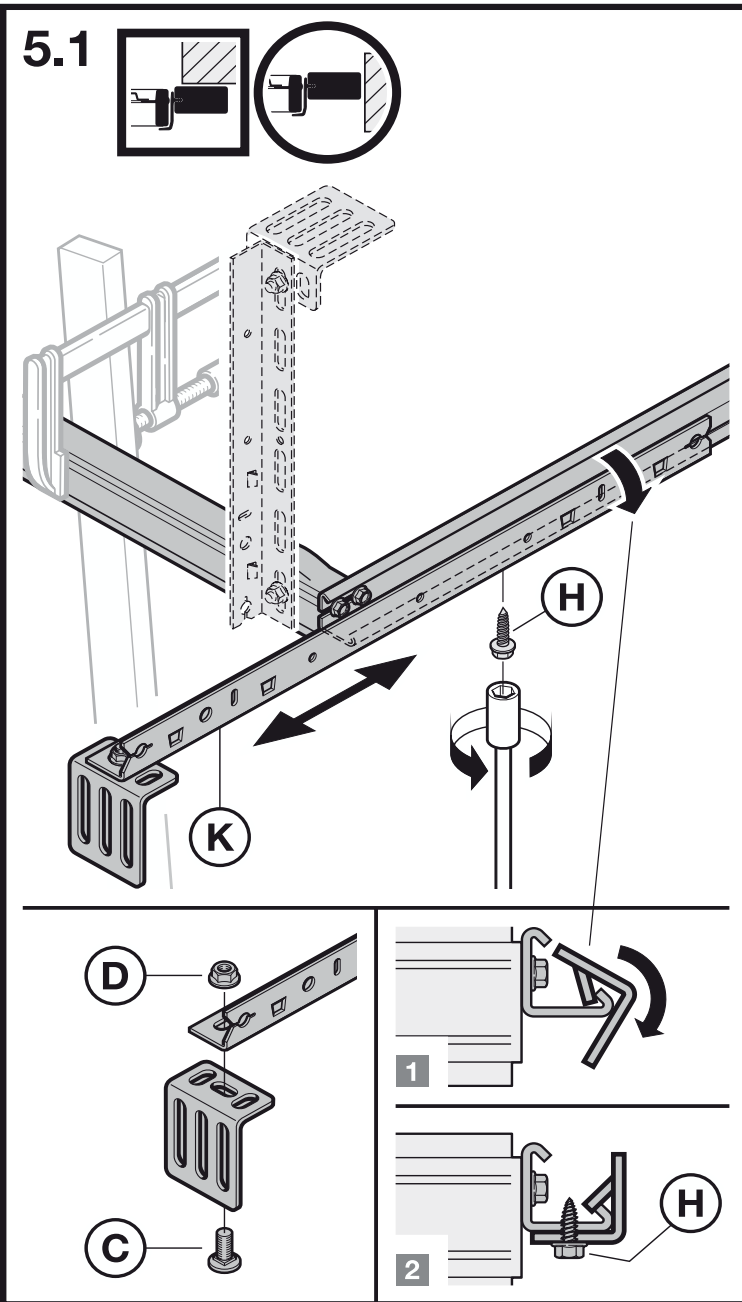

6

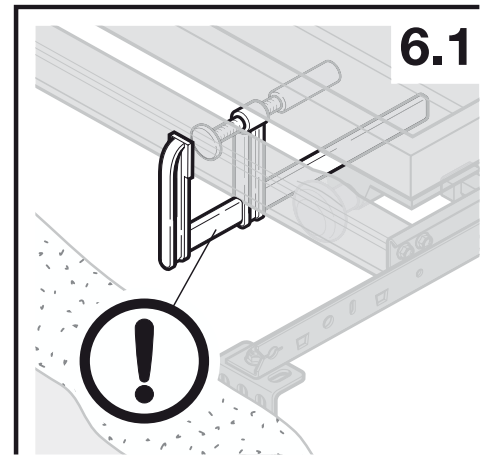
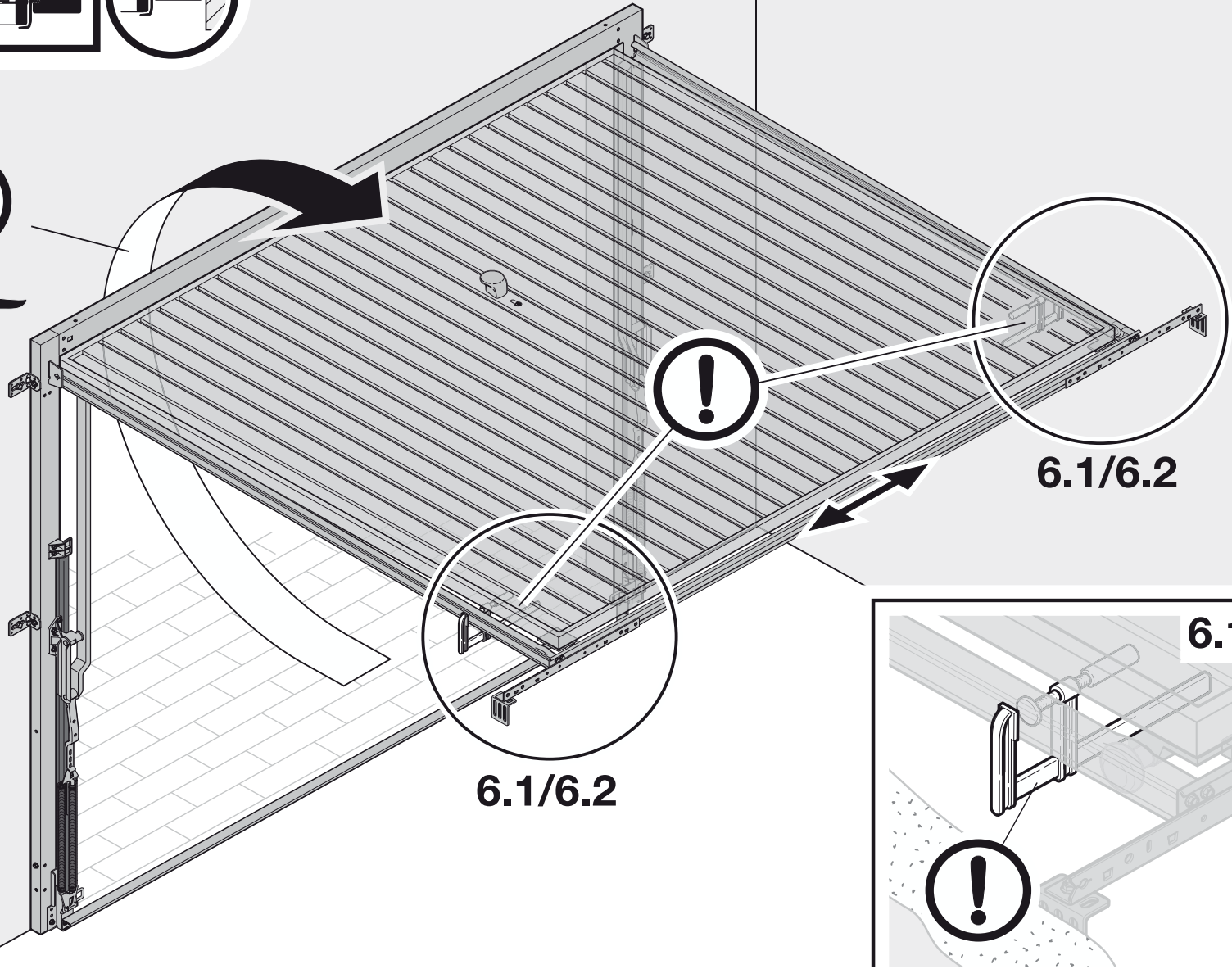
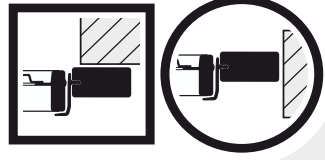

6.2

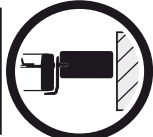
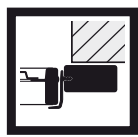

2.2.4

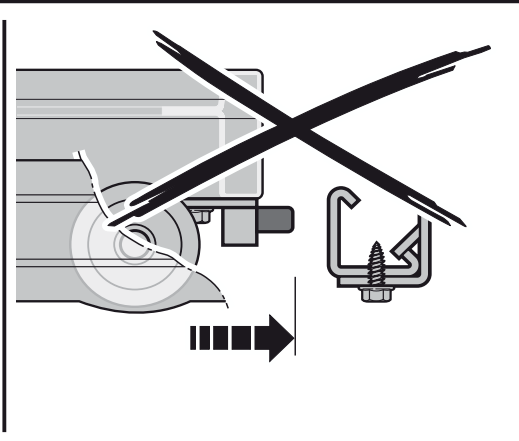
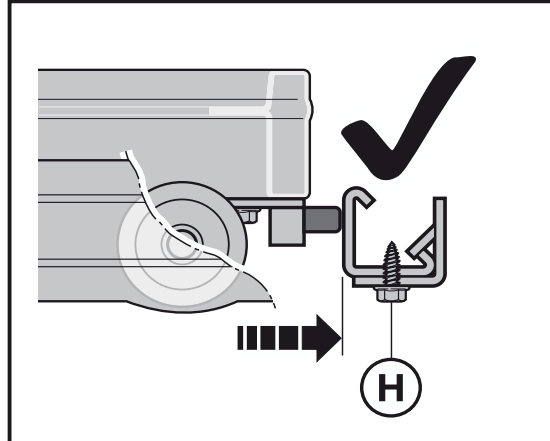
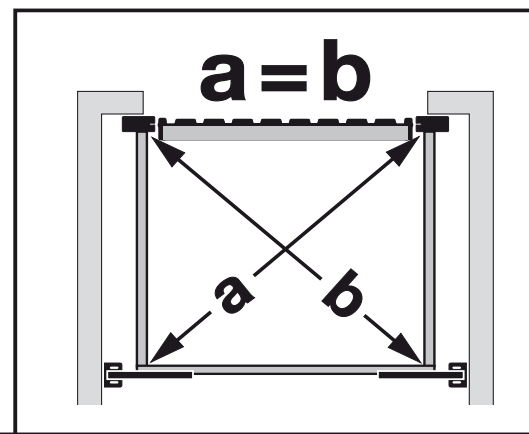
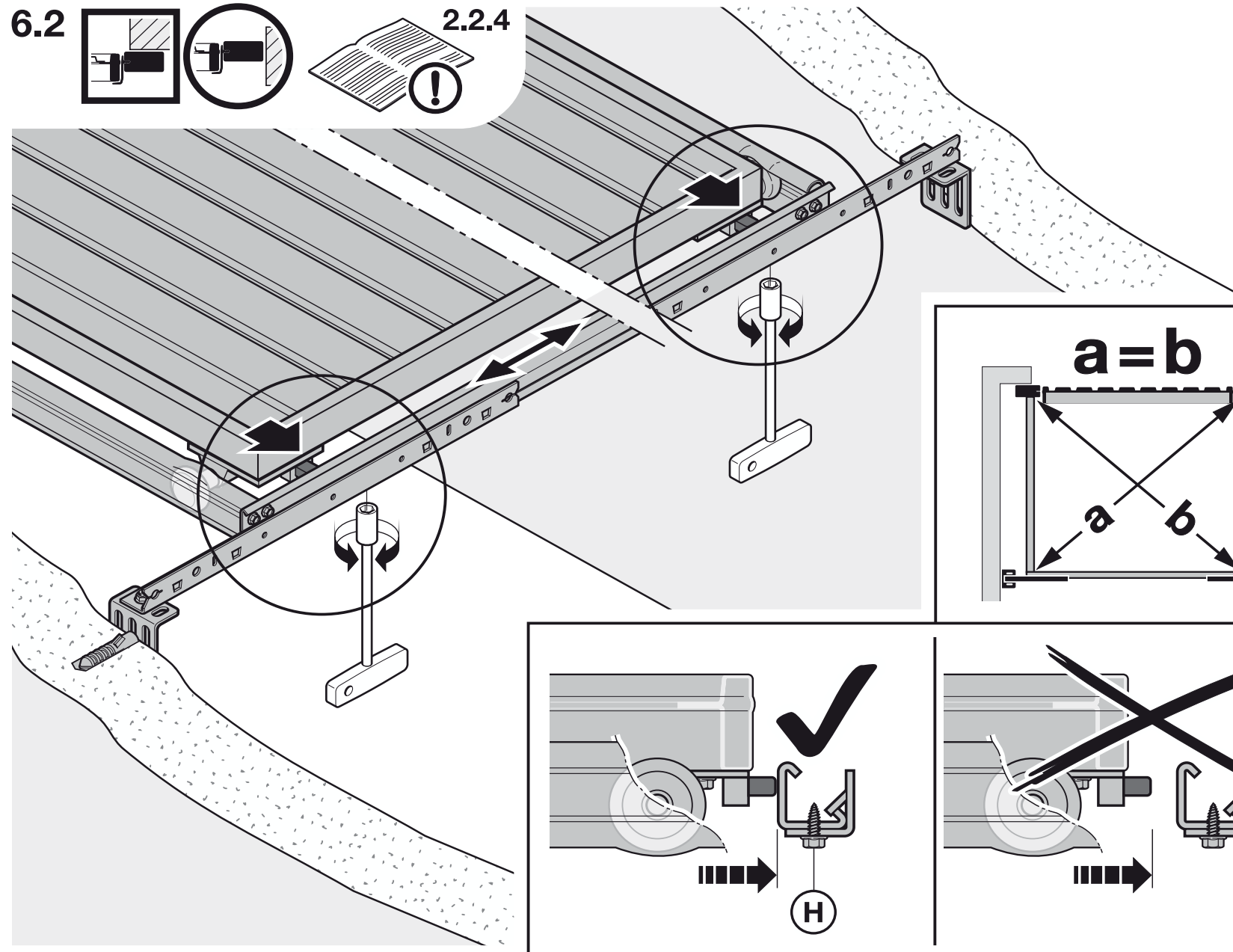

7

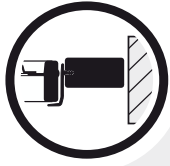
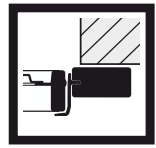

7.2

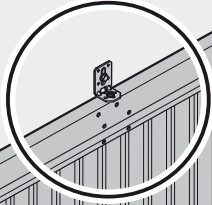

7.1/7.3b

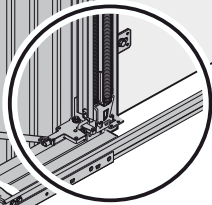

7.3a

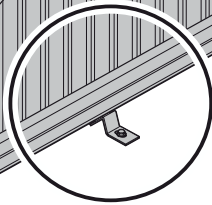

7.1/7.3b

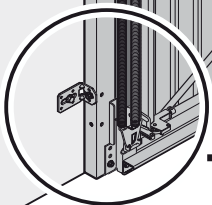

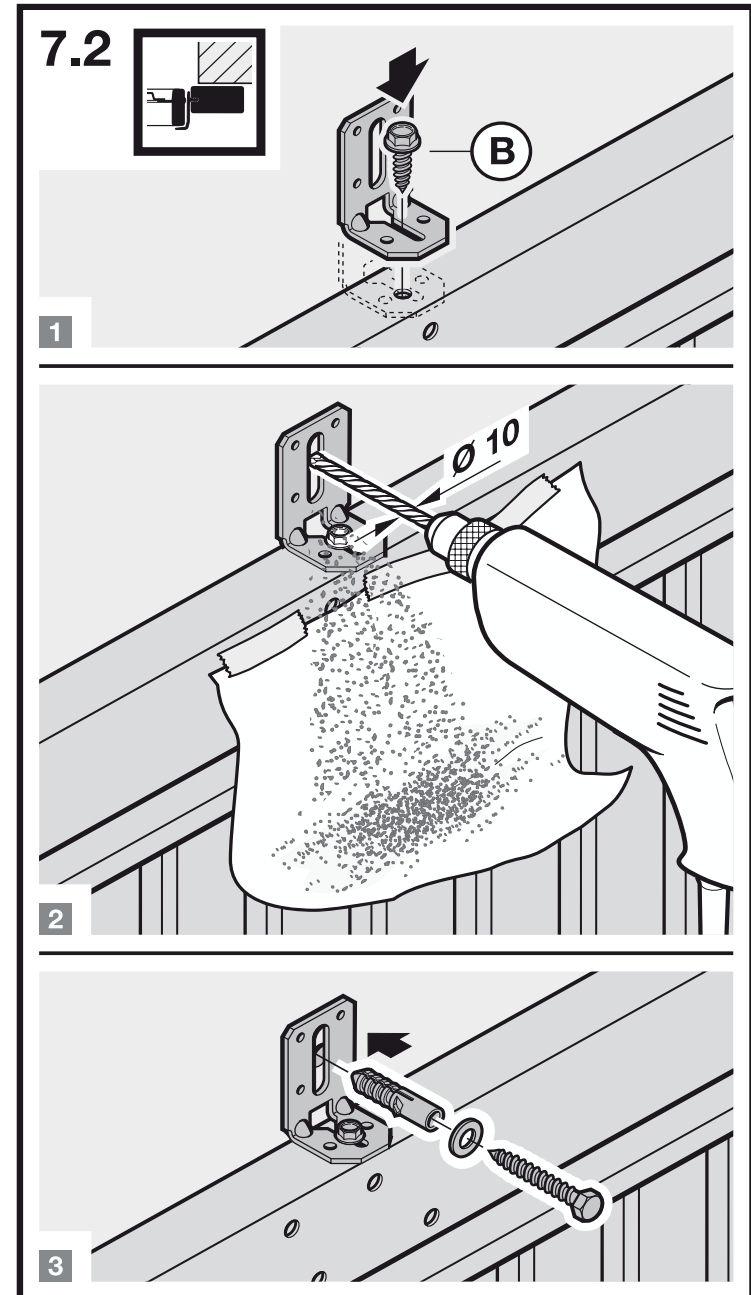
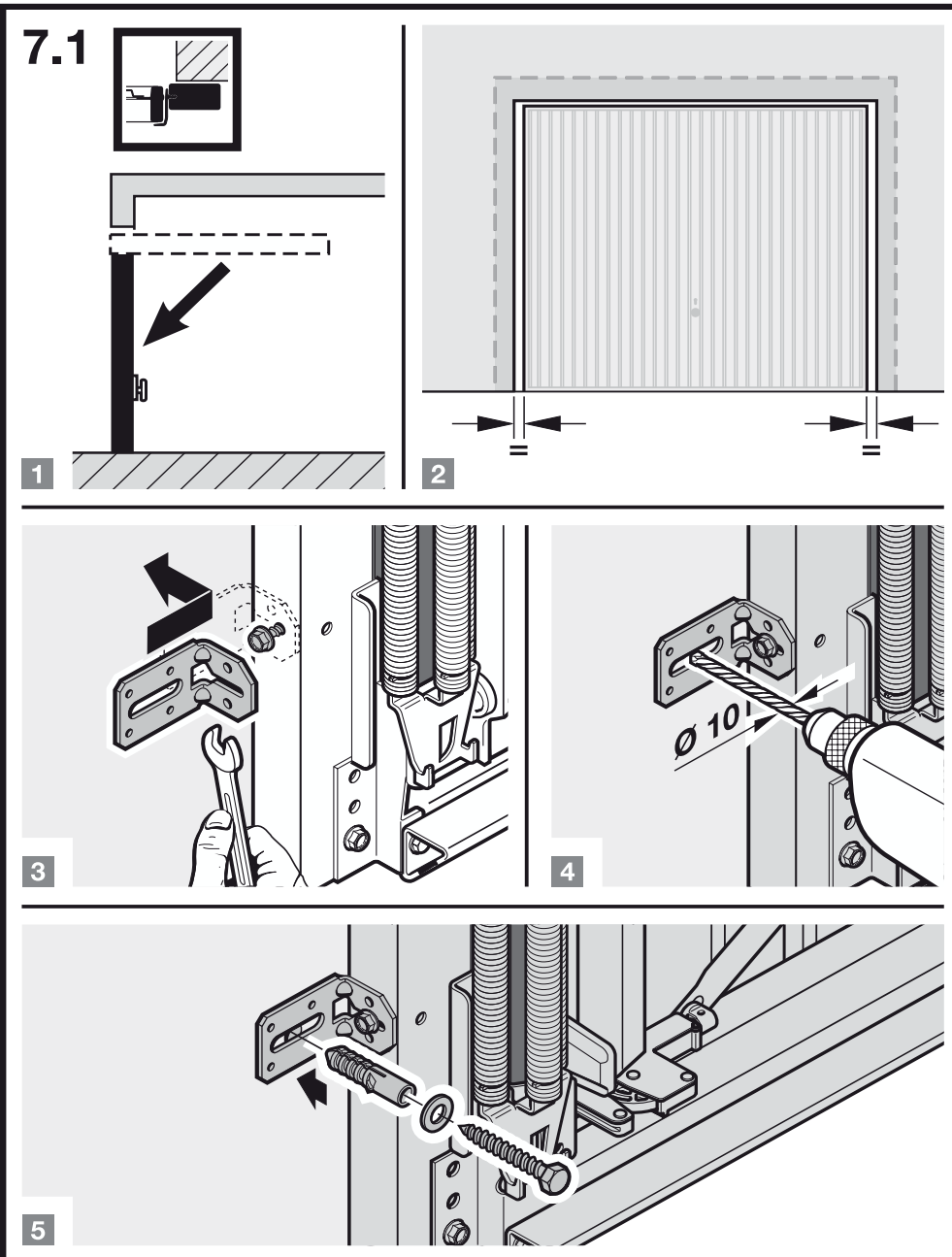

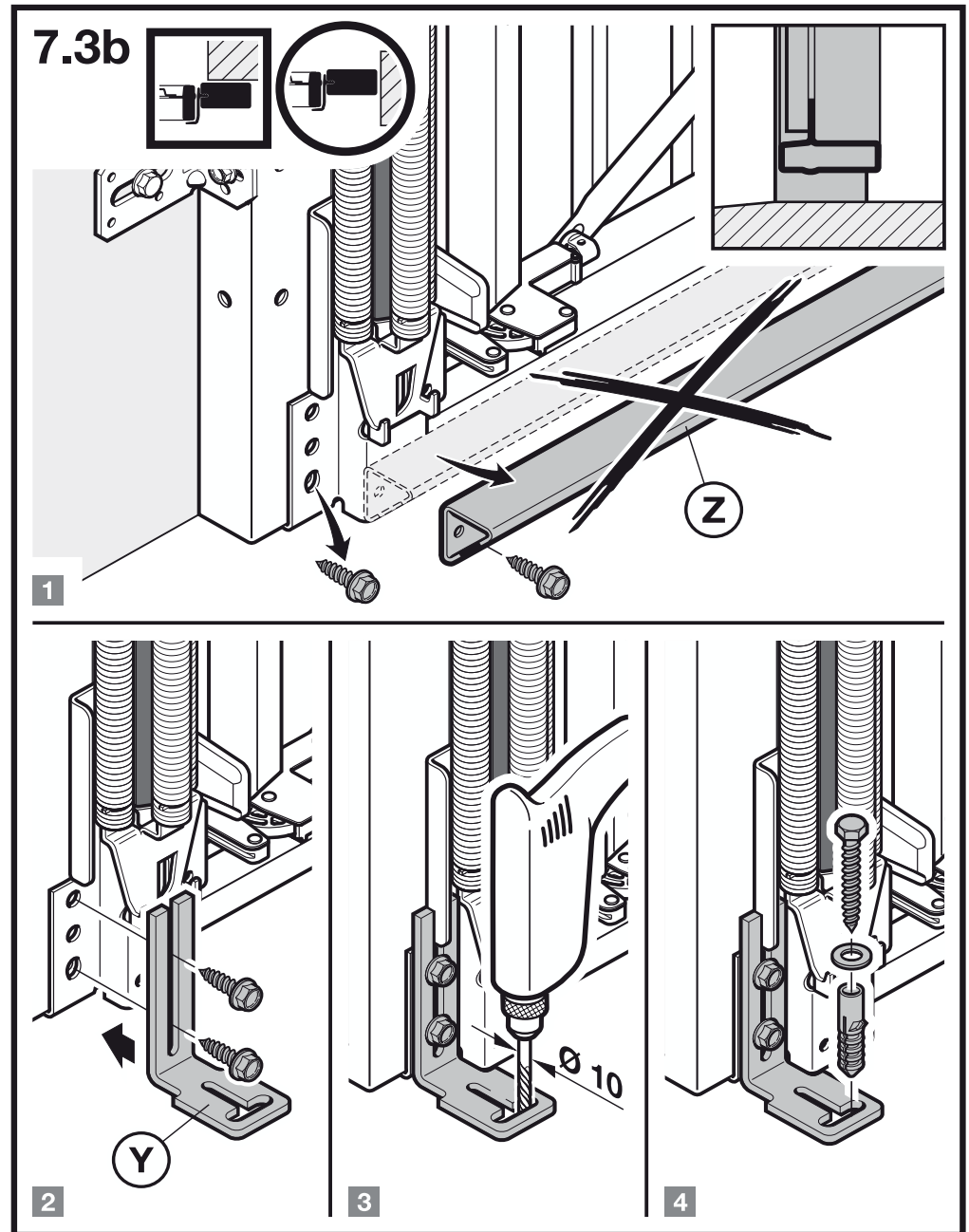
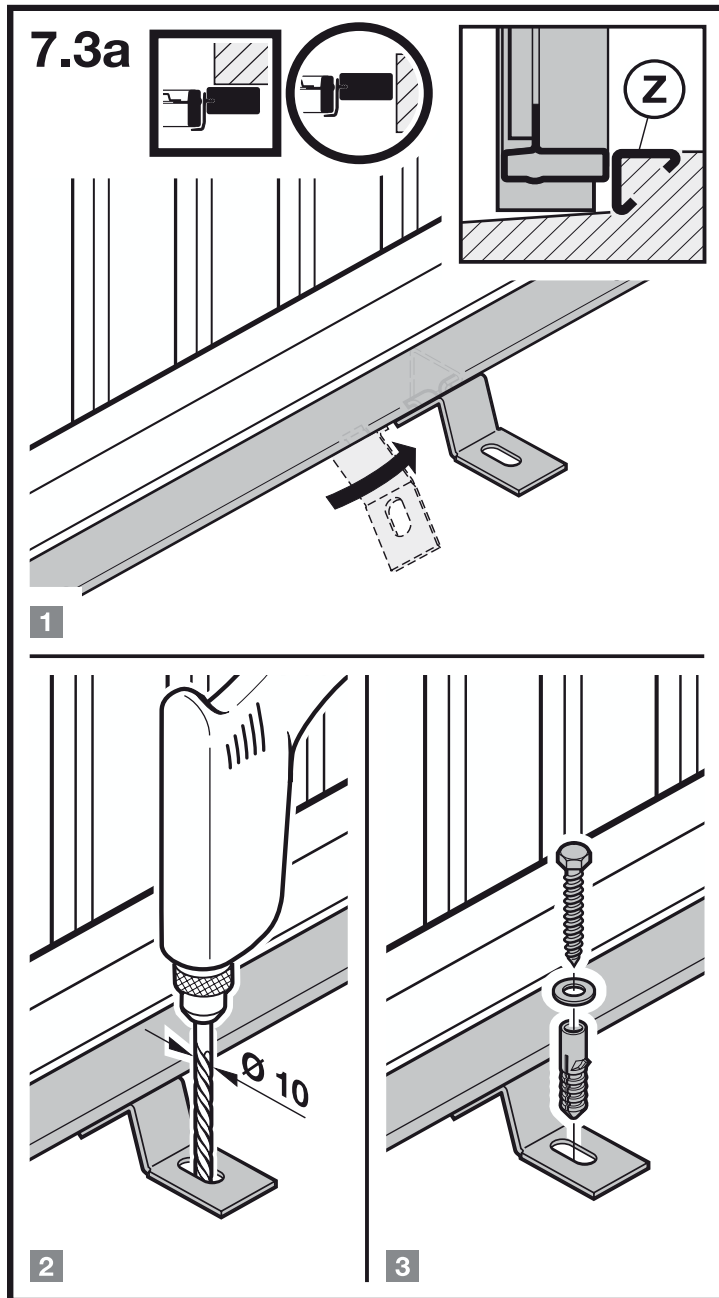

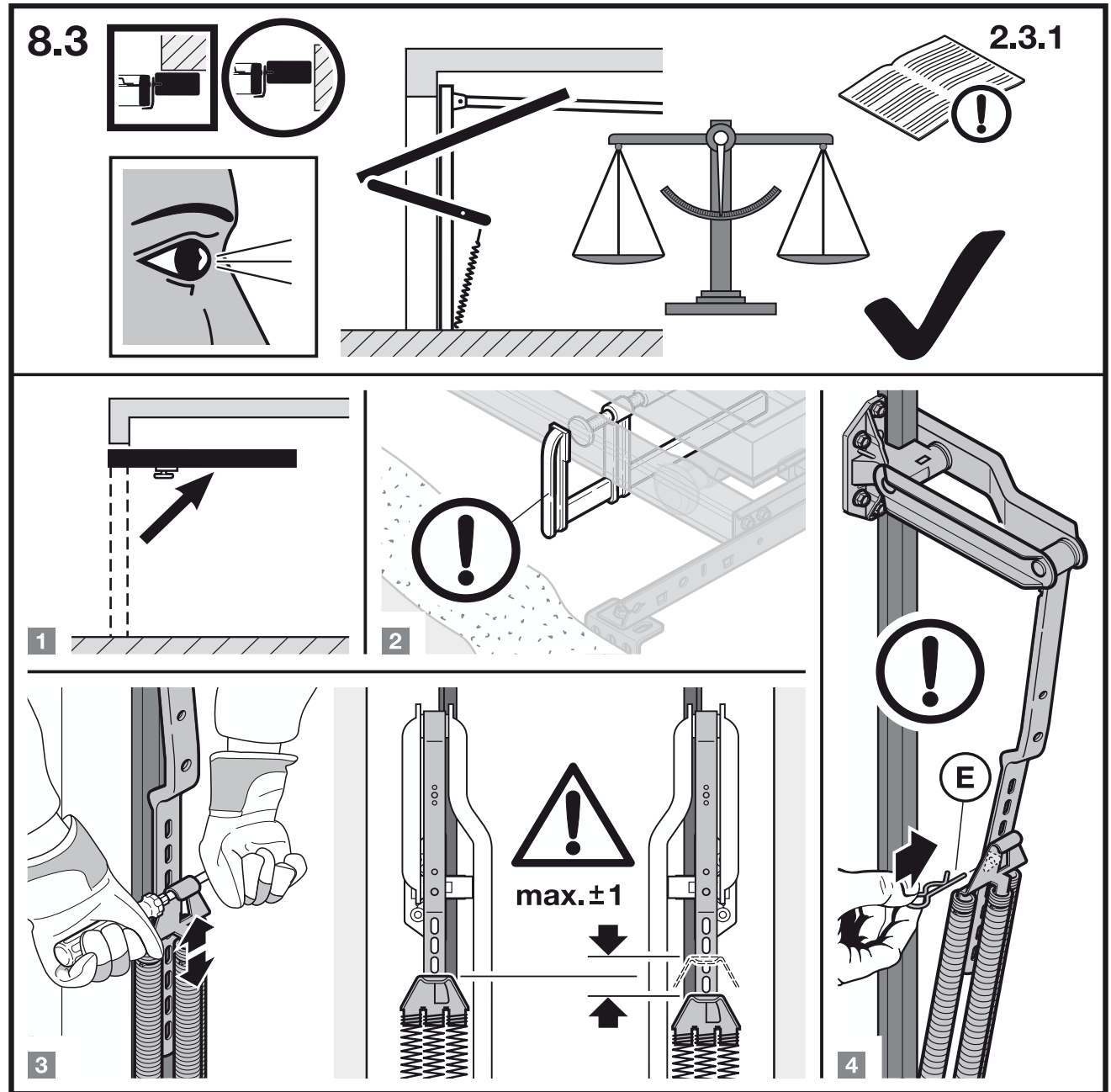
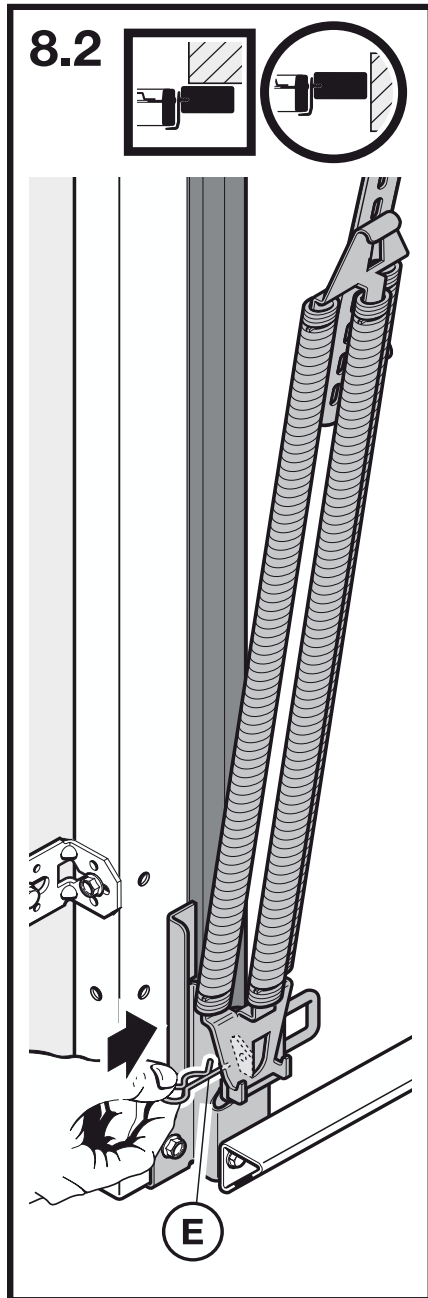

9

